

Linero 4.8

büro³ Raum für Menschen



Sie erwarten besten Service und Know-how.

*You expect the best service and know-how.
Vous attendez le meilleur service et du savoir-faire.*

Ihre Erwartungen sind unser Maßstab. Ihre Anforderungen geben das Ziel vor – und um dies effizient und mit dem geringsten Aufwand für Sie zu erreichen, bieten wir Ihnen Lösungen aus einer Hand. Dies setzt sich wiederum in der Optik unserer Produkte fort: Design aus einem Guss ist bei Hund Büromöbel eine Selbstverständlichkeit. Unsere Leistungen reichen von A bis Z, von Akustik bis Zertifizierung. Im Mittelpunkt des Unternehmens steht aber ein zentraler Punkt: Der Dienstleistungsgedanke! Verstehen Sie das einfach so, dass wir – außer an beste Qualität und hervorragendes Design – eigentlich nur an Eines denken: Wie erfüllen wir die Wünsche unserer Kunden? Wie schaffen wir für Sie gute Kommunikationsvoraussetzungen und bessere Lebensqualität im Büro?

Your expectations are our standards. Your demands determine our goal – and in order to achieve this efficiently and with the minimum amount of expense for you, we offer you solutions from one source. This in turn carries on in the visual appearance of our products: designs from a single cast are to be expected by Hund Büromöbel. Our services cover everything imaginable from A to Z, from acoustics to certification. However, one point takes center stage for the company: Service orientation! Other than about the best quality and stunning design – we actually only think about one thing: How can we meet the demands of our customers? How can we create conditions ideal for communication and also create a better quality of life in the office?

Vos attentes sont notre calibre de contrôle. Vos exigences déterminent les objectifs – et pour les atteindre efficacement et le plus économiquement possible, nous vous proposons des solutions réalisées entièrement et exclusivement à notre atelier de fabrication. Ceci se répercute en outre dans le visuel de nos produits : Design d'un style unique est une évidence pour Hund Büromöbel. Nos prestations vont de A jusqu'à Z, de la conception à la livraison. Au centre de l'entreprise un point clé : L'idée de l'excellence de la prestation de service ! Vous devez simplement comprendre que nous nous ne soucions, mise à part de la meilleure qualité et l'excellence du design, que d'une seule chose : Comment satisfaire les souhaits de nos clients ? Comment pouvons-nous créer pour vous de bonnes conditions de communication et une meilleure qualité de vie ?

büro³ Raum für Menschen
office³ Living space for people
bureau³ Espace de vie



Seite 4 – 15 Linero 4.8

Flexibilität:
Das intelligente Schranksystem überzeugt mit klarer Linienführung und genialer Einfachheit.

Page 4 – 15 Linero 4.8

Flexibility:
The intelligent cabinet system convinces with clear lines and a brilliant simplicity.

Page 4 – 15 Linero 4.8

Flexibilité :
Le système intelligent d'armoires convainc par ses lignes claires et sa géniale simplicité.

Das modulare Schranksystem Linero 4.8 ist in der Schweiz nicht erhältlich.
The modular cabinet system Linero 4.8 is not available in Switzerland.
Le système d'armoires modulaire Linero 4.8 n'est pas disponible en Suisse.

Seite 16 – 17 Übersicht

Page 16 – 17 Overview

Page 16 – 17 Vue d'ensemble

Seite 18 Nutzungsprinzip

Page 18 Usage principle

Page 18 Positionnement



Flexible Stauraumorganisation.

LINERO 4.8. Flexible storage space organization.

LINERO 4.8. Une organisation flexible de l'espace de rangement.

Linero 4.8 beantwortet die Frage nach Stauraum intelligenter Arbeitsplatzorganisation, verbunden mit hochwertiger Optik. Es überzeugt mit zeitlosem Design, klarer Linienführung und genialer Einfachheit. Ein intelligentes Schranksystem, das sich allen Nutzansprüchen anpasst und größtmögliche Flexibilität bietet.

Das modulare Schranksystem hat die Fähigkeit, immer wieder neu bestückt, ausgebaut und verbunden zu werden. Es besteht aus separat verkettbaren Bauteilen und kann mit verschiedenen Fronten und Modultypen flexibel ergänzt werden. Die wechselseitigen Konfigurationsoptionen ermöglichen den schnellen und platzsparenden Zugriff auf den wichtigsten Stauraum am unmittelbaren Arbeitsplatz. Die Moduleinheiten können mit einer Einschubklappe, mit Breitwandschüben, Hängeauszügen oder auch offen ausgestattet werden, so dass die Anforderungen an flexible Raum- und Platzbedürfnisse optimal erfüllt werden.

Linero 4.8 answers the question of how to combine storage space for an intelligent workplace organization with a high quality appearance. It impresses with its timeless design, clear lines and brilliant simplicity. An intelligent cabinet system that adapts to all usage requirements and offers maximum flexibility.

The modular cabinet system has the ability to be retrofitted, expanded and connected time and time again. It boasts separately linkable components and can be expanded flexibly with different fronts and module types. The versatile configuration options allow for a fast and space-saving access to the most important storage space in the immediate workplace. The modular units can be equipped with a sliding flap with wide drawers, hanging file pullouts or remain open, so that the requirements towards flexible space requirements are optimally fulfilled.

Linero 4.8 apporte une réponse au manque de volume de rangement grâce à une organisation intelligente du poste de travail tout en conservant une optique de qualité supérieure. Cette solution convainc avec son design intemporel, ses lignes claires et sa géniale simplicité. Un système d'armoires intelligent qui répond à tous les besoins avec un maximum de flexibilité.

Grâce à l'aspect modulaire, ces armoires peuvent être réorganisées, démontées ou encore reliées à d'autres éléments. Ce système qui se distingue par des composants séparément assemblables peut également être complété sans aucune difficulté par divers caissons et types de module. Les options de configuration interchangeables permettent d'accéder rapidement et facilement au principal espace de rangement directement sur le poste de travail. Les unités modulaires peuvent être équipées d'abattants, de tiroirs extra-larges, de tiroirs à dossiers suspendus ou rester ouvertes de manière à répondre parfaitement aux besoins variables en matière d'espace et de place.







Linero 4.8. Zubehör.

Linero 4.8. Accessoires.
Linero 4.8. Accessoires.

LINERO 4.8



1. Linero 4.8
Mit Klappe.

1. Linero 4.8
With flap.

1. Linero 4.8
Avec abattant.



5. Linero 4.8
Mit Glasfachboden.

5. Linero 4.8
With glass shelf bottom.

5. Linero 4.8
Avec étagère en verre.



2. Linero 4.8
Mit Breitwandschub.

2. Linero 4.8
With wide drawer.

2. Linero 4.8
Avec tiroir extra-large.



6. Linero 4.8
Mit Glasfachboden
und **LED-Beleuchtung.**

6. Linero 4.8
With glass shelf bottom
and **LED lighting.**

6. Linero 4.8
Avec étagère en verre
et **éclairage LED.**



3. Linero 4.8
Mit Hängeregisterauszug.

3. Linero 4.8
With hanging file pullout.

3. Linero 4.8
Avec tiroir à dossiers suspendus.



7. Linero 4.8
Mit Sitzkissen und Rollen.

7. Linero 4.8
With seat cushion and rolls.

7. Linero 4.8
Avec coussin et roulettes.



4. Linero 4.8
Mit Präsentationstablär.

4. Linero 4.8
With presentation tray.

4. Linero 4.8
Avec écran de présentation.



8. Linero 4.8
Stellschraube.

8. Linero 4.8
Adjusting screw.

8. Linero 4.8
Vis de réglage.

Linero 4.8. Zubehör.

Linero 4.8. Accessoires.
Linero 4.8. Accessoires.



9. Linero 4.8
Schloss.

9. Linero 4.8
Lock.

9. Linero 4.8
Serrure.



13. Linero 4.8
Lineare Verkettung.

13. Linero 4.8
Linear connector.

13. Linero 4.8
Assemblage linéaire.



10. Linero 4.8
Kleiderhaken.

10. Linero 4.8
Coat hooks.

10. Linero 4.8
Patère.



14. Linero 4.8
Verkettung für Blockstellung
(Rücken an Rücken).

14. Linero 4.8
Connection for block assembly
(back to back).

14. Linero 4.8
Assemblage pour une disposition groupée
(dos à dos).



11. Linero 4.8
Stirnseitige Verkettung.

11. Linero 4.8
Face-side connector.

11. Linero 4.8
Assemblage frontal.



15. Linero 4.8
Versteckte Wandbefestigung.

15. Linero 4.8
Hidden wall connector.

15. Linero 4.8
Fixation murale invisible.



12. Linero 4.8
Halter für freihängenden
Fachboden.









12. Linero 4.8
Holder for free-hanging
shelf bottom.

12. Linero 4.8
Support pour étagère
suspendu.

Das modulare Schranksystem Linero 4.8 ist in der Schweiz nicht erhältlich.
The modular cabinet system Linero 4.8 is not available in Switzerland.
Le système d'armoires modulaire Linero 4.8 n'est pas disponible en Suisse.

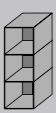
Grundmodule.

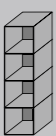
Base modules.
Modules de base.

400 mm breit 400 mm wide 400 mm de large		800 mm breit 800 mm wide 800 mm de large	
	1 OH		1 OH
	2 OH		2 OH
	3 OH		3 OH
	4 OH		4 OH

Aufbaumodule.

Additional modules.
Modules complémentaires.

400 mm breit 400 mm wide 400 mm de large		800 mm breit 800 mm wide 800 mm de large	
	1 OH		1 OH

Einbauteile.

Fixtures.
Éléments incorporés.

800 mm breit 800 mm wide 800 mm de large			
	Hängeregisterauszug	<i>Hanging file drawer</i>	<i>Tiroir à dossiers suspendus</i>
	Präsentationstablar	<i>Presentation tray</i>	<i>Ecran de présentation</i>
	Klappe	<i>Flap</i>	<i>Abattant</i>
	Glasfachboden, mit oder ohne LED-Beleuchtung	<i>Glass shelf bottom, with or without LED lighting</i>	<i>Etagère en verre, avec ou sans éclairage LED</i>
	Breitwandschub	<i>Wide drawer</i>	<i>Tiroir extra-large</i>
	Regal mit oder ohne Bohrungen für Einbauteile	<i>Shelf with or without drilled holes for fixtures</i>	<i>Étagère avec ou sans perçages pour les éléments incorporés</i>

Oberflächen.

Surfaces.
Surfaces.

Korpus

Corpus
Corps

Weiß	<i>White/Blanc</i>
Lichtgrau	<i>Light-grey/Gris clair</i>
Weißaluminium	<i>White aluminium/aluminium blanc</i>
Graphit	<i>Graphite/Graphite</i>

Abschlussboden

End shelf bottom
Fond

Weiß	<i>White/Blanc</i>	Decor Ahorn	<i>Maple laminate/Décor érable</i>
Lichtgrau	<i>Light-grey/Gris clair</i>	Decor Wildbirne	<i>Wild pear laminate/Décor poire sauvage</i>
Weißaluminium	<i>White aluminium/aluminium blanc</i>	Furnier Nußbaum	<i>Veneer walnut/Placage noyer</i>
Graphit	<i>Graphite/Graphite</i>	Furnier Eiche gekalkt	<i>Veneer oak whitewashed/Placage chêne chaulé</i>
Decor Makassar	<i>Macassar laminate/Décor macassar</i>	Furnier Ahorn	<i>Veneer maple/Placage érable</i>
Decor Havanna	<i>Havanna laminate/Décor havanna</i>	Furnier Buche patiniert	<i>Veneer beech aeruginous/Placage hêtre patiné</i>
Decor Wildbuche	<i>Wild beech laminate/Décor hêtre sauvage</i>		

Mittel- und Sockelboden

Middle and base shelf bottom
Fond intermédiaire et fond de socle

Weiß	<i>White/Blanc</i>	Decor Wildbuche	<i>Wild beech laminate/Décor hêtre sauvage</i>
Lichtgrau	<i>Light-grey/Gris clair</i>	Decor Ahorn	<i>Maple laminate/Décor érable</i>
Weißaluminium	<i>White aluminium/aluminium blanc</i>	Decor Wildbirne	<i>Wild pear laminate/Décor poire sauvage</i>
Graphit	<i>Graphite/Graphite</i>		
Decor Makassar	<i>Macassar laminate/Décor macassar</i>		
Decor Havanna	<i>Havanna laminate/Décor havanna</i>		

Front

Front
Façade

Weiß	<i>White/Blanc</i>
Lichtgrau	<i>Light-grey/Gris clair</i>
Weißaluminium	<i>White aluminium/aluminium blanc</i>
Graphit	<i>Graphite/Graphite</i>
Lackiert nach RAL	<i>Painted according to RAL/Peinture RAL</i>

Nutzungsprinzip.

Usage principle.
Positionnement.

Vor Wand:
In front of a wall:
Devant un mur :

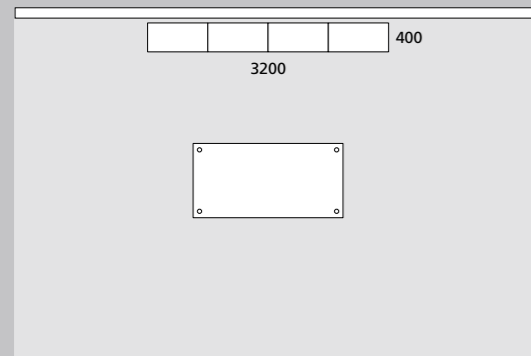

Als Raumteiler:
As a room divider:
Pour séparer des espaces

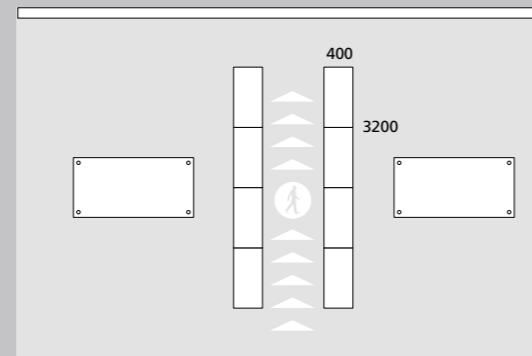

Beidseitige Nutzung; auch als Theke:
Dual-sided usage as a counter:
Utilisation des deux côtés ; comme comptoir et pour l'accueil aussi:

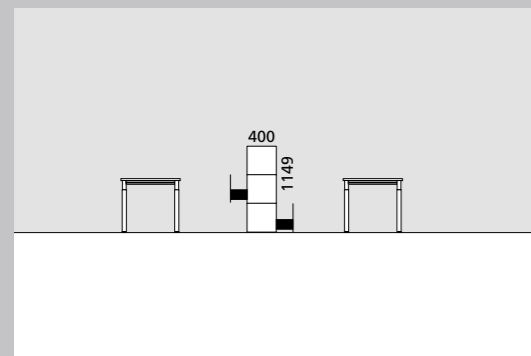

Als Blockstellung:
As a grouped arrangement:
Disposition groupée:

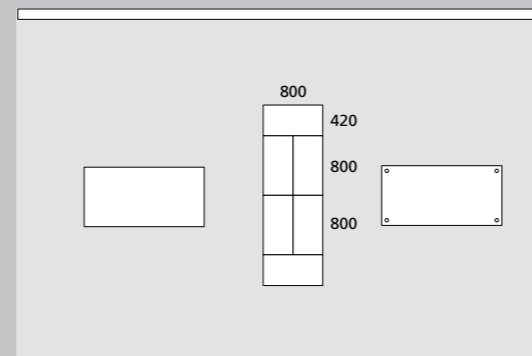

Unser Mehrwert auf einen Blick.

Our added value at a glance.
Nos atouts visibles du premier coup d'œil.

> Serienmöbel

> Customizing

> Manufaktur

- > **Series production furniture**
Meubles fabriqués en série
- > **Customizing**
Réalisation sur mesure
- > **Manufaktur**
Manufacture

> Planungsdaten

Hochwertige 3-D-Darstellung, Planungslogik und vollständige Produktlogik.

> Planning data

High-quality 3-D illustration, planning logic and complete product logic.

> Données de planification

Représentation réaliste en 3D, logique de planification et logique complète du produit.

> Präsentationsassistent

PPT-Baukasten für Fachhandelspartner zum Erstellen von Präsentationen.

> Presentation assistant

PPT-Kit for specialized retail partners to create presentations.

> Assistant de présentation

Jeu de construction PPT pour le partenaire commercial souhaitant créer des présentations.

> Angebotsassistent

Excel-Tool für Fachhandelspartner zur Erstellung individueller Angebote.

> Offer Assistant

Excel-Tool for specialized retail partners to create individual offers.

> Offer Assistant

Outil Excel pour l'élaboration de devis individuels par le partenaire commercial.

> Thekenplaner

Kalkulationsprogramm zur professionellen Thekenplanung für Fachhandelspartner.

> Counter planner

Calculation program for specialized retail partners for the professional planning of counters.

> Counter planner

Programme de calcul pour la conception professionnelle de bars par le partenaire commercial.

> Online Express-Shop

Für den Fachhandelspartner individueller Internetshop.

> Online Express-Shop

A customized Internet shop for the specialized retail partner.

> Boutique Express en ligne

Boutique internet individualisée pour le partenaire commercial.

> Liefer- und Montageservice

Ab netto 500 € Lieferung in Deutschland inkl. Verträgen und Montage gegen Aufschlag.

> Delivery and Assembly Service

Included for orders in excess of 500€ within Germany. Handling and assembly are available at an extra charge.

> Notice de montage et de livraison

A partir de livraisons d'une valeur de 500€ à l'intérieur d'Allemagne, y compris manutention et montage avec plus value.

> Schnelliefersortiment

Lieferung von Starkläufermodellen innerhalb von 11 Arbeitstagen.

> Fast-delivery-product range

Delivery of top-seller models within 11 work days.

> Assortiment livraison express

Livraison de modèles courants dans les 11 jours ouvrables.

> Gepr. Büroeinrichter (z.b.b.)

Konzeption und Realisierung von Büroplanungen durch qualifizierte Experten.

> Certified Interior Office Designer (zbb)

Conception and implementation of office designing through qualified experts.

> Spécialiste en agencement de bureaux (zbb)

Conception et réalisation de planifications de bureaux par expert architecte d'intérieur.

**Hund Büromöbel GmbH
Werk Biberach**

Am Güterbahnhof 11
77781 Biberach/Baden
GERMANY
Telefon +49.7835.635-0
Telefax +49.7835.635-119
info@hund-buero.de

**Hund Büromöbel GmbH
Informationszentrum**

Schwanhäuser Straße 2
97528 Sulzdorf a. d. L.
GERMANY
Telefon +49.9763.9192-0
Telefax +49.9763.9192-19
info@hund-buero.de

www.hund-buero.de

hund
B ü r o m ö b e l

Ihr kompetenter Partner vor Ort:

Your competent partner in your vicinity:

Votre partenaire compétent sur site :