

+LOOPY

+LOOPY

Il razionalismo conquista l'ufficio. Il fascino della purezza formale, l'uso delle strutture semplici e la rinnovata filosofia della funzionalità, mettono Loopy al centro delle attività operative e direttive nel posto lavoro.

Rationalism sweeps through the office. The fascination of formal purity, the use of simple structures and the renewed functionality philosophy, place Loopy at the core of operative and managerial activities in the work place.

Le rationalisme conquiert le bureau. Le charme de la pureté des formes, l'utilisation de structures simples et la philosophie renouvelée de la fonctionnalité, placent Loopy au centre des activités opérationnelles et directionnelles du poste de travail.

Der Rationalismus erobert das Büro. Die Faszination der Reinheit der Form, der Einsatz einfacher Strukturen und die neu interpretierte Philosophie der Funktionalität stellen Loopy in den Mittelpunkt der Abwicklungs- und Management-Aktivitäten am Arbeitsplatz.

De redelijkheid veroveret het kantoor. De charme van de formele puurheid, het gebruik van simpele structuren en de hernieuwde filosofie van de functionaliteit, zetten Loopy in het centrum van de operationele en leidinggevende werkzaamheden van de werkplaats.

El racionalismo conquista la oficina. La fascinación de la pureza formal, el uso de las estructuras simples y la filosofía renovada de la funcionalidad, meten Loopy en el centro de las actividades operativas y directivas en el puesto de trabajo.

+LOOPY



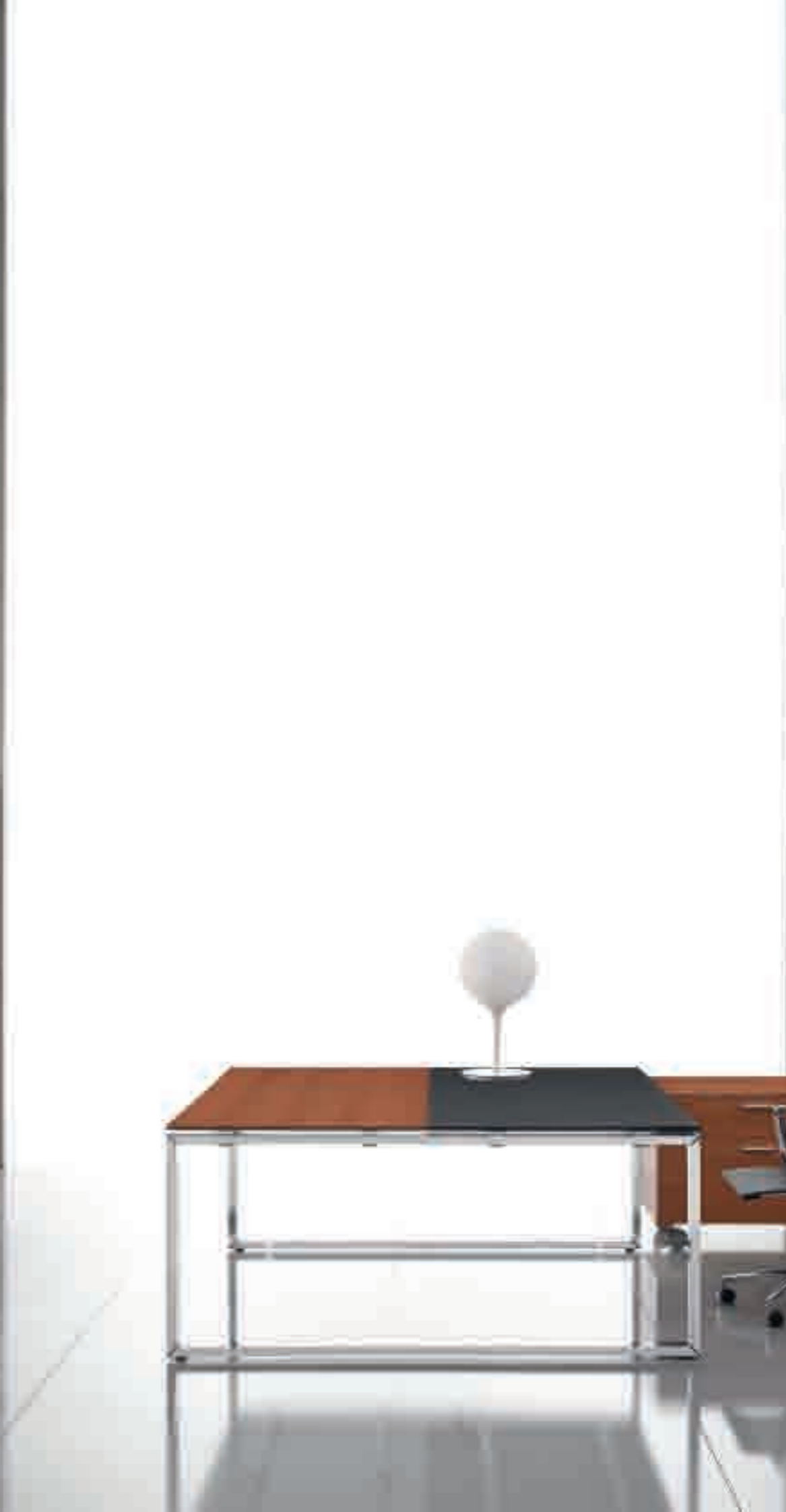

Il direzionale dalle evocative trasparenze e riflessioni del cristallo e del cromato. Innovativa l'accostamento del cristallo con il dattilo wengé.
The manager desk, with evocative plate glass and chrome plating transparencies and reflections. Innovative the teaming of plate glass with the wengé wood.
Le bureau de direction aux transparences évocatrices et aux reflets du cristal et du chrome. Innovatrice l'assortiment du cristal et du retour dactylo en Wengé.
Das Direktionseinrichtungsprogramm mit den auffallenden Transparenzen und Reflexen von Glas und Chrom. Innovativ Kombination von Glas met Wenge.
De serie Executive met suggestieve transparenties en weerspiegelingen van het kristaal en het chroom. Het innoverende combinatie van het kristal met wengé.
El direccional con las evocadoras transparencias y reflexiones del cristal y del cromado. Innovadora la combinación del cristal con el plano retraible wengé.

.6



.7

+LOOPY



.8



.9







La scrivania declinata in tutte le sue configurazioni, capace di adattare i piani di lavoro, dalla scrivania singola ai sistemi in linea o contrapposti, nella logica dello spazio e dell'evoluzione informatica.

The desk considered in all its configurations, capable of adapting the work tops, from the single desk to the in-line or back-to-back systems, in a flowing logic of space and of the evolution of information systems.

Le bureau se décline dans toutes ses configurations, en adaptant les plateaux, en partant du bureau individuel jusqu'aux systèmes accostés ou face à face, en respectant la logique de l'espace et l'évolution informatique.

Der in all seinen Konfigurationen abgewandelte Schreibtisch, mit der Fähigkeit, die Arbeitsflächen vom einzelnen Schreibtisch bis hin zu Reihen- oder Gegenüberstellungssystemen anzupassen, gemäß der Logik des Raums und der Evolution der Informatik.

De schrijftafel in al haar mogelijke vormen, die haar werkvlakken kan aanpassen van enkele schrijftafel tot in-lijn of tegenovergestelde systemen, volgens de logica van de ruimte en de informatieve evolutie.

El escritorio declinado en todas sus configuraciones, capaz de adaptar los planos de trabajo, desde el escritorio individual a los sistemas en línea o contrapuestos, en la lógica del espacio y de la evolución informática.







.16

+LOOPY

Le singole postazioni sono divise tra loro da elementi pannellati attrezzabili e da schermi sul piano lavoro. Soluzioni semplici ai quotidiani problemi di privacy e organizzazione dello spazio.

The single workstations are divided by panelled elements that can be equipped and by display screens on the work top. Simple solutions to the daily problems of privacy and space organisation.

Tous les postes sont séparés par des éléments à panneaux qui peuvent être équipés, ainsi que par des écrans sur le plan de travail. Ce sont des solutions simples aux problèmes quotidiens de l'intimité et de l'organisation de l'espace.

Die einzelnen Arbeitsplätze sind untereinander getrennt durch auszustattende Paneel-Elemente und Abschirmungen zur Arbeitsfläche hin. Einfache Lösungen für die täglichen Probleme der Privacy und räumlichen Organisation.

De aparte werkplaatsen zijn onderling verdeeld door uitrustbare panelen en schermen op het werkvlak. Eenvoudige oplossingen voor dagelijkse problemen van privacy en ruimtelijke organisatie.

Los puestos individuales se dividen mediante paneles que se pueden equipar y pantallas puestas en el plano de trabajo. Soluciones simples para los problemas diarios de privacidad y de organización del espacio.

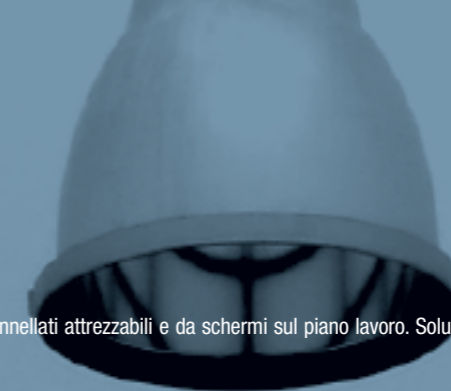



+LOOPY

Un'interpretazione del "classico bench" che predilige leggerezza, luce e soluzioni originali per suddividere gli spazi lavoro.

An interpretation of the "classic bench" which implies a predilection for lightness, brightness and original solutions for subdividing working spaces.

Une interprétation du « classique bench » qui privilégie la légèreté, la lumière et les solutions originales, pour diviser les espaces de travail.

Eine Interpretation des „klassischen Bürotischs“, der Leichtigkeit, Licht und ausgefallene Lösungen zur Unterteilung der Arbeitsbereiche bevorzugt.

Een interpretatie van de "klassieke bench" met lichtheid, lucht en originele oplossingen om de werkruimtes te verdelen.

Una interpretación del "clásico bench" que prefiere liviandad, luz y soluciones originales para dividir los espacios de trabajo.





+LOOPY

Originale, fuori dagli schemi, innovativo. Colori decisi arancio, nero, bianco. Una scansione degli spazi molto personale, con il piano continuo e attrezzato.

Original, "way out", absolutely innovative. Strong, decisive colours, orange, black, white. A very personal scanning of spaces, with the continuous, completely equipped top.

Original, hors normes, innovateur. Des couleurs vives, orange, noir et blanc. Une division des espaces toute personnelle, avec un plateau continu et équipé.

Originell, ungewöhnlich, innovativ. Entschiedene Farben: Orange, Schwarz, Weiß. Eine ganz individuelle Raumteilung mit durchgehender Tischplatte mit verschiedenen Ausstattungen.

Origineel, eigenaardig, innovatief. Sterke oranje, zwarte en witte kleuren. Een zeer persoonlijke scansie van de ruimtes, met een doorlopend en uitgerust vlak.

Original, fuera de los esquemas, innovador. Colores decididos: anaranjado, negro, blanco. Una división de los espacios muy personal, con el plano continuo y equipado.



+LOOPY

Un progetto di respiro, superfici, volumi e spazi ampi delimitati e segnati dagli elementi accessori. Importante la gamba arretrata che permette la fruibilità completa del piano lavoro.

An airy design, with surfaces, volumes and wide spaces delimited and highlighted by the accessory elements. Very important is the recessed leg that allows the work top's seamless flow.

Un projet de large envergure, des surfaces, des volumes et de grands espaces délimités et démarqués par des éléments accessoires. Le piètement en retrait est important, il permet d'utiliser complètement le plan de travail.

Ein luftiger Entwurf, dessen Oberflächen, Volumen und große Abmessungen durch Zubehörteile begrenzt und nachgezeichnet werden. Bemerkenswert ist das zurückversetzte Bein, das einen ununterbrochenen Verlauf der Tischplatte ermöglicht.

.26

Een open project, oppervlakten, volumes en wijde ruimtes, beperkt en afgetekend door de accessoire-elementen. Aandacht voor de achteruitgeplaatse poot die totale vloeibaarheid van het werkvlak mogelijk maakt.

Un proyecto de respiro, superficies, volúmenes y espacios amplios delimitados y marcados por los elementos accesorios. Importante la pata atrasada, que permite la utilización completa del plano de trabajo.



.27



Sistema di convogliamento dei cavi elettrici ed informatici; spirale per la salita, pannello basculante per l'alloggiamento delle prese ed il deposito dei cavi, posizionabile tra le travi di supporto piano.

A transfer system of electrical and computer cables: spiral for the upward version, an inclining basket which holds plugs and cables, which can be positioned between the beams that support the work top or inside.

Système d'acheminement des câbles électriques et informatiques. Spirale pour la montée, paniers basculants pour loger les prises et le dépôt des câbles. A positionner entre les poutres de support du plan, ou à l'intérieur.

Führungssystem der Strom- und Informatikkabel, Spirale zum Hochführen der Kabel, Schwingelement für die Aufnahme der Steckdosen und Lagerung der Kabel, das zwischen oder in den Trägern der Tischplatte untergebracht werden kann.

Geleidingssysteem voor elektrische en PC bedrading; spiraal voor het omhoogleiden, hangmandjes voor de stekkerdozen en het ophangen van de kabels, die tussen de steunbalken onder het werkvlak of in de steunbalken zelf plaats vinden.

Sistema de conducción de los cables eléctricos e informáticos: espiral para la subida, bandeja volcable para el alojamiento de las tomas de corriente y el depósito de los cables, que se puede posicionar entre las vigas de soporte del plano o en su interior.



+LOOPY

Sistema di regolazione in altezza delle gambe metalliche da 62 a 86 cm (03). Particolari piedino registrabile (01) e dell'innesto (02).

Height adjustment system for the metallic legs, from 62 to 86 cm (03). Detail of the adjustable foot (01) and the fitting (02).

Système de réglage en hauteur des piètements métalliques, en partant de 62 jusqu'à 86 cm (03). Détail du pied réglable (01) et de l'enclenchement (02).

Höhenregelung der Metallbeine zwischen 62 und 86 cm (03). Detail des höhenverstellbaren Stellfußes (01) und der Steckverbindung (02).

Systeem voor afstelling in hoogte van de metalen poten van 62 naar 86 cm (03). Details van het afstelbare pootje (01) en van de verbinding (02).

Sistema de regulación en altura de las patas metálicas de 62 a 86 cm (03). Detalles del pie ajustable (01) y de la unión (02).

.01.



.02.



.03.





+LOOPY

Ampie superfici per portare ad un uso più razionale dello spazio. Colori, accessori, materiali per valorizzare e personalizzare il minimalismo del posto lavoro.

Ample surfaces to promote a more rational use of space. Colours, accessories and materials to enhance and personalise the minimalism of the work station.

De vastes surfaces pour utiliser l'espace de façon plus rationnelle. Des couleurs, des accessoires, des matières pour valoriser et personnaliser le minimalisme du poste de travail.

Große Oberflächen für eine rationellere Raumnutzung. Farben, Accessoires, Materialien, um den Minimalismus des Arbeitsplatzes zur Geltung kommen zu lassen und individuell zu gestalten.

Wijde oppervlakten voor een rationeler gebruik van de ruimte. Kleuren, toebehoren, materiaal om het minimalisme van de werkplaats optimaal te benutten en te verpersoonlijken.

Amplias superficies para lograr un uso más racional del espacio. Colores, accesorios, materiales para valorizar y personalizar el minimalismo del puesto de trabajo.





Dividere lo spazio non chiudersi nello spazio. Il posto di lavoro tra gli elementi modulari su ruote disponibili nel sistema Ubi.

Share space, don't close yourself into the space. The work station among the modular elements on castors available in the Ubi system.

Diviser l'espace et non pas se cloître dans l'espace. Le poste de travail parmi les éléments modulables sur roulettes, disponibles dans le système Ubi.

Den Raum teilen, sich nicht darin einschließen. Der Arbeitsplatz inmitten der modularen Elemente auf Rädern, die im System Ubi zur Verfügung stehen.

De ruimte verdelen zonder zich in de ruimte op te sluiten. De werkplaats tussen de modulaire elementen op wieltjes, beschikbaar in het systeem Ubi.

Dividir el espacio, no encerrarse en el espacio. El puesto de trabajo entre los elementos modulares sobre ruedas disponibles en el sistema Ubi.



.36

+LOOPY

Il sistema Ubi modulare e versatile, oltre a prevedere innumerevoli tipologie di chiusura, diviene elemento aggregativo e generativo dello spazio lavoro.

The modular and versatile Ubi system, besides allowing for innumerable closure typologies, becomes the aggregating element that generates the work space.

Le système Ubi modulable et éclectique, prévoit de nombreuses typologies de fermeture et devient un élément d'agrégation, qui permet de créer un espace de travail.

Für das vielseitige Modulsystem Ubi sind nicht nur mehrfache Schließsysteme vorgesehen, es fungiert auch als Zusatz- und Einrichtungselement des Arbeitsraums.

Het modulaire en veelzijdige systeem Ubi voorziet talrijke types sluitingen en wordt samenbrengend en generatief element van de werkruimte.

El sistema Ubi modular y versátil, además de prever un sinnúmero de tipos de cierre, se convierte en un elemento añadido y generativo del espacio dedicado al trabajo.



.37



+LOOPY

Un gioco di superfici e volumi ha disegnato un'isola lavoro dal grande piano continuo racchiuso dai contenitori Ubi attrezzati. Un'architettura del confort costruita sull'esattezza della struttura e delle proporzioni.

A play of surfaces and volumes has designed a work island with a large, continuous top enclosed within the equipped Ubi containers. Architectural comfort built on the precision of the structure and proportions.

Un jeu de surfaces et de volumes a créé une île de travail, en partant du grand plateau continu, entouré d'armoires Ubi équipées. C'est une architecture confortable, construite sur la précision de la structure et des proportions.

Ein Spiel aus Oberflächen und räumlicher Ausdehnung ergibt eine Arbeitsinsel mit einer großen, durchgehenden Platte mit seitlichen Schränken Ubi samt Ausstattung. Komfort-Architektur, die ganz auf der Genauigkeit der Struktur und der Proportionen beruht.

Een spel van oppervlaktes en volumes tekent een werkeiland met een groot doorlopend vlak, ingesloten in uitgeruste Ubi-houders. Een architectuur van het comfort, gebouwd op de exactheid van de structuur en van de verhoudingen.

Un juego de superficies y de volúmenes ha dibujado una isla de trabajo de gran plano continuo, encerrado por los contenedores Ubi equipados. Una arquitectura del confort construida sobre la exactitud de la estructura y de las proporciones.





Il ritmo regolare di pieni e vuoti definisce il contenimento versatile di Ubi. Perfettamente rifiniti su ogni lato, i contenitori possono essere sostegno dei piani, appoggiati alla parete oppure liberamente collocati nello spazio per suddividere zone e funzioni.

The rhythmic succession of full and empty spaces defines Ubi's versatile containing capabilities. Perfectly finished on all sides, the containers can support the tops, resting against the wall or self-standing in the spaces to subdivide areas and functions.

Le rythme régulier des pleins et des vides définit le rangement éclectique d'Ubi. Parfaitement finis sur chaque côté, les meubles peuvent devenir les supports des plateaux, ou bien être appuyés au mur ou encore librement installés dans l'espace pour distribuer les zones et les rôles.

Der regelmäßige Rhythmus von vollen und leeren Fächern zeichnet das vielseitige Stauraumsystem von Ubi aus. Die auf allen Seiten komplett ausgeführten Schränke könnten als Stütze der Tischplatten verwendet, an die Wand gestellt oder einfach freistehend im Raum zur Abgrenzung von Bereichen und Funktionen aufgestellt werden.

Het regelmatige ritme van volle en lege ruimtes bepaalt de veelzijdige houders van Ubi. De houders zijn perfect afgewerkt aan alle kanten en kunnen daarom gebruikt worden als steun voor de werkvlakken, ze kunnen tegen de wand steunen ofwel vrij in de ruimte geplaatst worden om zones en functies te verdelen.

El ritmo regular de llenos y vacíos define la contención versátil de Ubi. Perfectamente acabados en cada lado, los contenedores pueden soportar los planos, apoyados en la pared o bien libremente colocados en el espacio para dividir zonas y funciones.

+LOOPY

Forme geometriche lineari e componibili costituiscono un elemento fondamentale per gestire e personalizzare in autonomia lo spazio lavoro.

Linear and modular geometrical forms make up a fundamental element for managing and autonomously personalising working space.

Les formes géométriques linéaires constituent un élément fondamental pour gérer et personnaliser, en toute autonomie, l'espace de travail.

Lineare und kombinierbare geometrische Formen bilden ein grundlegendes Element, um den Arbeitsbereich autonom zu verwalten und individuell zu gestalten.

Lineaire geometrische en samenstelbare vormen zijn een fundamenteel element om de werkruimte in autonomie te beheren en te verpersoonlijken.

Formas geométricas lineales y componibles constituyen un elemento fundamental para administrar y personalizar autónomamente el espacio de trabajo.





+LOOPY

Precise ed essenziali, le pareti schermo sono elementi di partizione che chiudono ordinati comparti dove la privacy diviene matrice dello spazio. La barra porta accessori aiuta a creare e personalizzare il lavoro.

Precise and essential, the screening partitions are dividing elements that enclose orderly zones where privacy becomes the spaces' matrix. The accessory-carrier bar helps in creating and personalising the work.

Précises et essentielles, les petites cloisons écrans sont des éléments de séparation qui renferment des compartiments ordonnés, où la confidentialité devient la matrice de l'espace. La barre porte-accessoires aide à créer et à personnaliser le travail.

Präzise und essenziell sind die Sichtblenden, die als Trennelemente geordnete Büroeinheiten enthalten, in denen die Privatsphäre zum Modell der Raumgestaltung wird. Die Stange zur Befestigung der Zubehörteile hilft bei der Arbeit und sorgt für eine individuelle Note.

Precies en essentiël, de schermwanden zijn scheidings-elementen die ordelijke ruimtes afscheiden waar privacy de matrix van de ruimte wordt. De staaf voor toebehoren helpt het werk te creëren en te verpersoonlijken.

Precisas y esenciales, las paredes pantalla son elementos de división que encierran compartimientos ordenados, donde la privacidad se convierte en matriz del espacio. La barra porta accesorios ayuda a crear y personalizar el trabajo.

.48



.49



+LOOPY

Soluzioni integrate e funzionali. I contenitori portanti con l'estrattore frontale disegnano e scandiscono gli spazi operativi migliorando l'archiviazione e la logistica dell'ufficio delimitando le pertinenze e le necessità dei singoli.

Integrated and functional solutions. The carrier containers with the front extractor design and scan the operative spaces, improving the offices filing and logistics, delimiting working areas and the needs of the individual.

Des solutions intégrées et fonctionnelles. Les meubles porteurs, avec l'extracteur frontal, créent et rythment les espaces opérationnels, en améliorant l'archivage et la logistique du bureau, tout en délimitant les appartenances et les besoins de chacun.

Integrierte und funktionelle Lösungen. Die tragenden Schränke mit Frontauszug gliedern die einzelnen Arbeitsplätze, sorgen für optimale Archivierung und Logistik im Büro und begrenzen die Kompetenzbereiche und Bedürfnisse jeder einzelnen Person.

Geïntegreerde en functionele oplossingen. De dragende houders met frontale uittrekelement tekenen de operationele ruimtes en geven er ritme aan, de archiveruimte en logistiek van het kantoor wordt verbeterd door de benodigde ruimtes en vereisten van iedereen af te lijnen.

Soluciones integradas y funcionales. Los contenedores de sustentación, con el extractor frontal, dibujan y dividen los espacios operativos mejorando el archivo y la logística de la oficina, delimitando las pertenencias y las necesidades de los individuos.







Lo spazio riunione per esprimere idee con stile ed efficacia. Finiture dei piani e strutture metalliche per aggiungere un tocco di classe all'immagine aziendale.
The meeting area for expressing ideas is recognised by style and effectiveness. Special finishes for the tops and metallic structures to add a touch of class to the company image.

L'espace de réunion exprime les idées avec style et efficacité. Les finitions des plateaux et des structures métalliques ajoutent une touche de classe à l'image de l'entreprise.

Der Bereich für die Zusammenkunft, um Ideen mit Stil und Wirkungskraft vorzubringen. Die Finish-Ausführungen der Platten und die Metallstrukturen bereichern das Image des Unternehmens um einen Hauch von Klasse.

De vergaderruimte om met stijl en werkzaamheid ideeën uit te drukken. Afwerking van de vlakken en metalen structuren om een beetje klasse aan het beeld van de firma toe te voegen.

El espacio de reunión para expresar ideas con estilo y efectividad. Acabados de los planos y estructuras metálicas para añadir un toque de estilo a la imagen de la empresa.

.55









+LOOPY

UBI C40 - L. 80 P. 40 H. 40

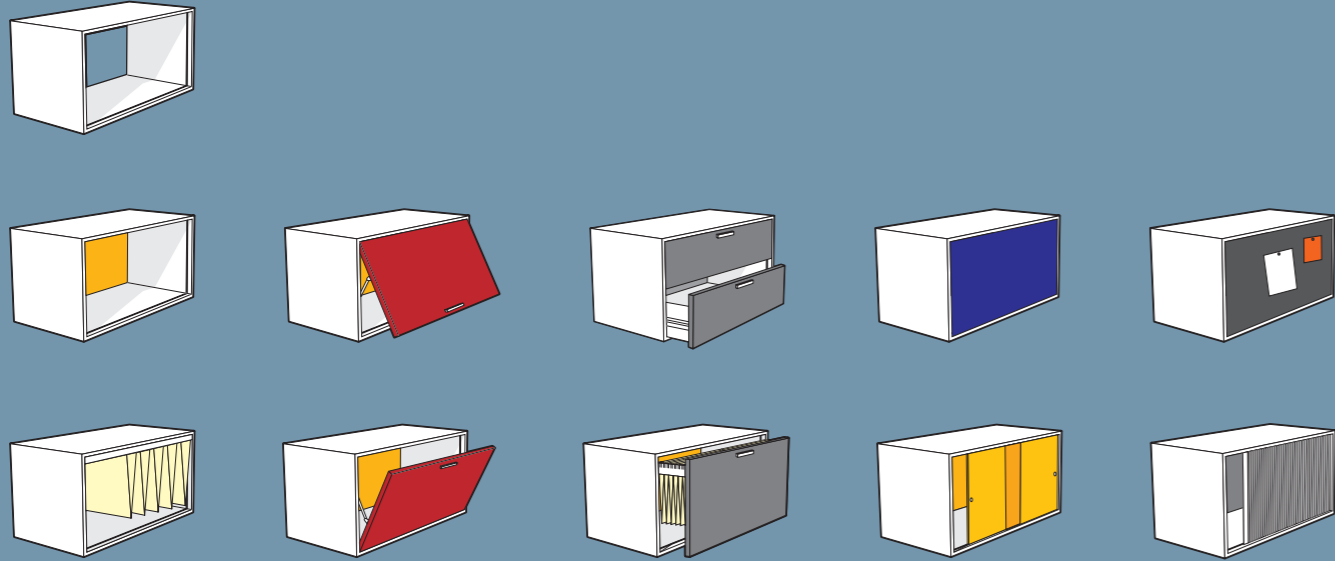

UBI B80 - L. 80 P. 40 H. 69

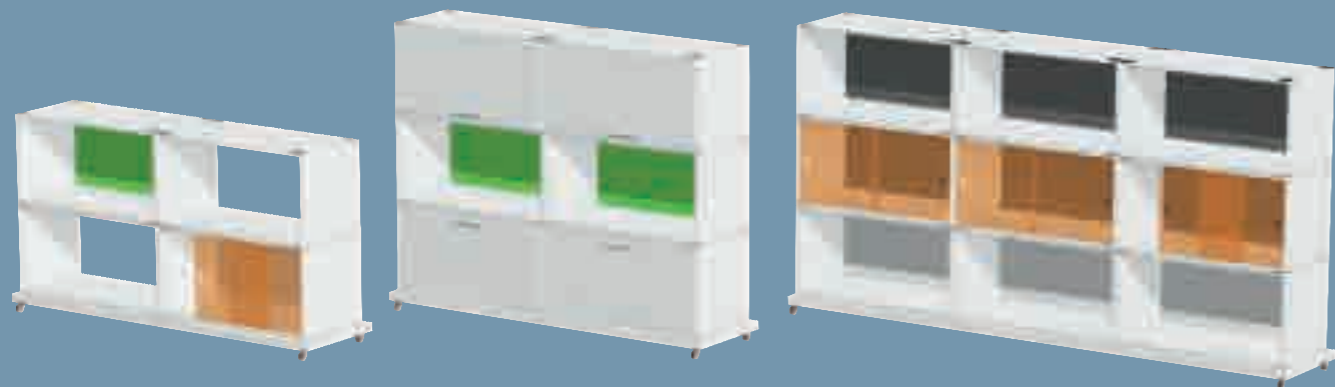
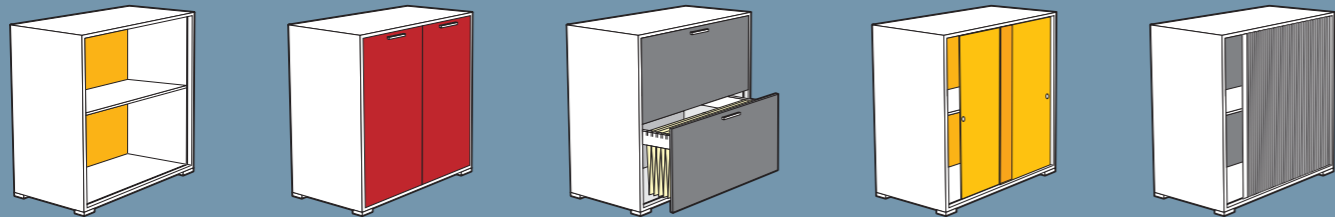

Con una vasta gamma di accessori e complementi UBI consente di rispondere alle richieste di funzioni ed impieghi sempre più personalizzati.

With a wide range of accessories and complements UBI answer to the demands for functions and employs more and more personalized.

Avec un éventail d'accessoires et la réponse des compléments UBI aux demandes des fonctions et utilise de plus en plus personnalisé.

Mit einer großen Auswahl der Zusätze und Antwort der Ergänzungen UBI zu den Nachfragen nach Funktionen und beschäftigt immer mehr personalisiert.

Met een brede waaier van toebehoren en aanvullingen UBI stelt het antwoord op de vraag naar functies en meer en meer gepersonaliseerd tewerk.

Con una amplia gama de accesorios y respuesta de los complementos UBI a las demandas para las funciones y emplea personalizado cada vez más.

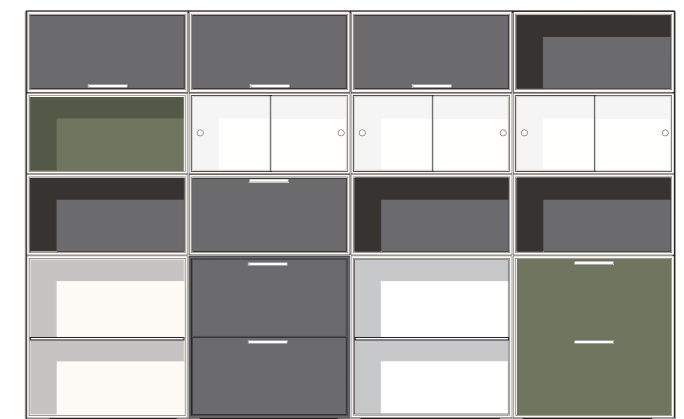
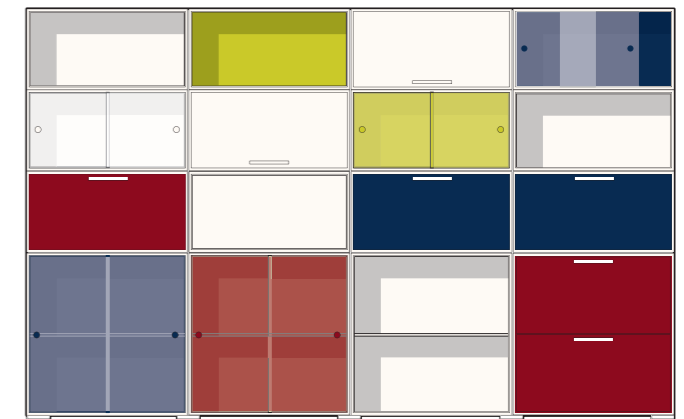
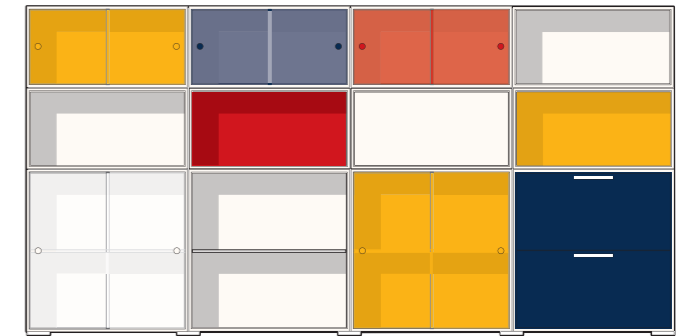

+LOOPY



.01. Ubi con podio su ruote. Elementi base, cassetti, portascchede e antine scorrevoli in metacrilato colorato, schiene in tessuto o metallo, trasformano il contenitore in autentico spazio creativo e libero.

Ubi with podium on castors. Basic elements, drawers, card trays and coloured methacrylate sliding doors, fabric or metal backings, transform the container into an authentic space that is creative and free.

Ubi avec podium sur roulettes. Les éléments de base, les tiroirs, les châssis pour dossiers suspendus et les portes coulissantes en méthacrylate coloré, les dos en tissu ou métal, transforment l'armoire en un espace authentique, créatif et libre.

Ubi auf Podest mit Rädern. Basiselemente, Schubladen, Karteikästen und Schiebetüren aus farbigem Methacrylat und mit Rückenteilen aus Stoff oder Metall verwandeln den Behälter in einen regelrechten kreativen und freien Raum.



.02. Ubi met basisstructuur op wieltjes. Basiselementen, schuifladen, documentenhouder en schuifdeuren in gekleurd methacrylaat, rugsteunen in stof of metaal, veranderen de houder in een authentieke creatieve en vrije ruimte.

Ubi con base sobre ruedas. Elementos base, cajones, portafichas y puertas corredizas de metacrilato de colores, respaldos de tejido o metal, transforman el contenedor en un auténtico espacio creativo y libre.



.03.



.04.



.05.



.06.



.07.



.08.



.09.

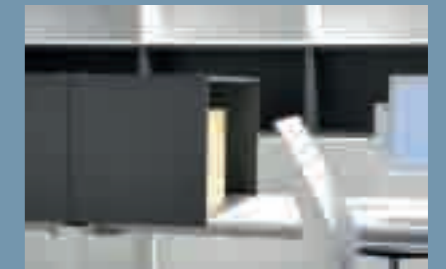

.10.



.11.



.12.



.01.



.02.



.03.



.04.

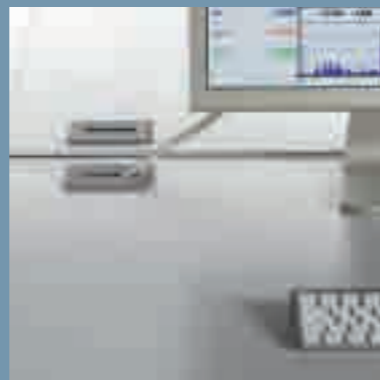

.05.



.06.



.07.



.08.

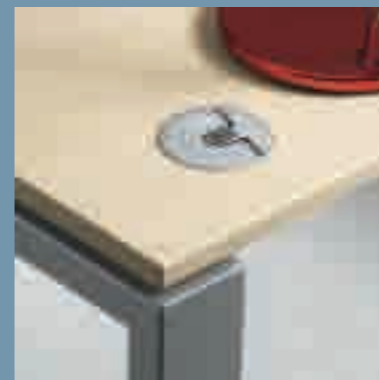

.09.



.10.



.11.



Fuoriuscita dei cavi dal posto di lavoro realizzato con semplici tappi in abs o torretta oppure scatola di alimentazione a scomparsa. Inoltre una vasta gamma di accessori permette di aiutare ad evolvere la postazione lavoro.

The cables emerge onto the workstation from a simple ABS cover or a tower or concealed box. Furthermore, an extensive range of accessories helps the workstation to evolve.

Sortie des câbles depuis le poste de travail, réalisé par un simple bouchon ABS, une tourelle ou une boîte d'alimentation d'escamotage. De plus, une vaste gamme d'accessoires permet de faire évoluer le poste de travail.

Austritt der Kabel am Arbeitsplatz ausgeführt als einfacher Deckel aus ABS oder Verteilerrohr oder versenkbarem Steckdosenbehälter. Außerdem bietet eine umfangreiche Palette an Accessoires Unterstützung bei der Evolution des Arbeitsplatzes.

De kabels komen op de arbeidsplaats uit met een eenvoudige abs dop, een verdeelzuil of inklapbare stekkerdoos. Bovendien kan de werkplaats dank zij een wijd gamma toebehoren uitgebreid worden.

Salida de los cables del puesto de trabajo realizada con simple tapón de abs o torre, o bien caja de alimentación retráctil. Además, una amplia gama de accesorios permite ayudar la evolución del puesto de trabajo.

+LOOPY

Contenitori in cinque altezze e due larghezze; attrezzabili al loro interno. Vasta possibilità di finiture per i frontali: melaminici, laccati o vetro. Tops e fianchi di chiusura avvolgono elegantemente la struttura in colore alluminio.

Containers are available in five heights and two widths; they can be equipped internally and are available in a wide range of finishes for the fronts: melamine, lacquered or glass. Tops and closing side panels elegantly surround the aluminium coloured structure.

Accessoires de rangement en cinq hauteurs et deux largeurs, pouvant être équipés à l'intérieur. Grand choix de finitions pour les façades: mélaminé, laqué ou verre. Les dessus et les côtés de fermeture sont une finition élégante de la structure décor aluminium.

Behälterelemente in fünf verschiedenen Höhen und zwei Breiten. Ausstattungsfähigkeit in den Behälterelementen und breites Sortiment der Ausführung der Stirnseiten. Obere Abschluss-elemente und abschließende Seitenteile umschließen elegant die alufarbene Struktur.

Bergruimte in kasten van vijf verschillende hoogtes en twee verschillende breedtes. Zij kunnen naar eigen behoefte ingericht worden en voor de afwerking van de fronten kan men kiezen uit een ruim assortiment. Topdelen en zijanten dekken op elegante wijze de aluminiumkleurige structuur af.

Contenedores en cinco alturas y dos anchuras; posibilidad de equipamiento en su interior y amplia posibilidad de acabados para los frontales: melamínicos, lacuados o vidrio. Partes superiores y costados de cierre que envuelven elegantemente la estructura de color aluminio.



.01.



.02.



.03.

.04.



.05.

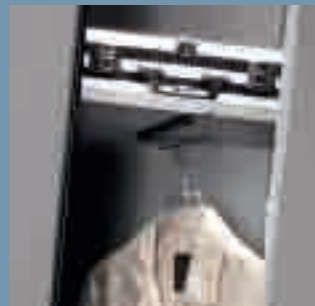

.06.

.07.



.08.



.09.

.10.



.11.



.12.



.13.

I contenitori (11-12-13) sono disponibili in varie finiture. Evidenti le tipologie di fianchi dei contenitori con piedini (11) con zoccolo metallico individuale (12) e con fianco di finitura dotato di zoccolo modulare in alluminio (13)

The containers (11-12-13) are available in various finishes. The typologies highlighted show the containers sides with feet (11) with individual metal skirting base (12) and with finished side equipped with a modular aluminium skirting base (13)

Les conteneurs (11-12-13) sont disponibles en différentes finitions. On remarque les typologies des côtés des conteneurs avec les pieds (11) présentant la plinthe métallique individuelle (12) et avec le côté de finition équipé de la plinthe modulable en aluminium (13).

Die Behälterelemente (11-12-13) sind in verschiedenen Oberflächenausführungen erhältlich. Deutlich zu erkennen sind die verschiedenen Seitentypologien der Behälterelemente mit Stützfüßen (11), mit Einzelmetallsockel (12) und mit Seitenausführung mit modularem Aluminiumsockel (13).

De blokken (11-12-13) zijn verkrijgbaar in verschillende afwerkingen. Onmiskenbaar zijn de verschillende soorten zijwanden van de blokken met voetjes (11), met afzonderlijke metalen sokkel (12) en met afgewerkte zijwand met aluminium modulaire sokkel (13).

Los contenedores (11-12-13) están disponibles en varios acabados. Evidentes los tipos de costados de los contenedores con pies (11), con zócalo metálico individual (12) y con costado de acabado equipado con zócalo modular de aluminio (13).



+LOOPY

Particolari del sistema di archiviazione e di attrezzabilità degli armadi e dei moduli di servizio. Per pesi elevati è consigliato l'utilizzo dei ripiani metallici attrezzati a porta cartelle sospese. Nei contenitori da 50 cm. può essere alloggiato il frigorifero.

Details of the storage system and fitting-out of the cabinets and service modules. For heavy weights we recommend the use of steel shelves predisposed for hanging files. A fridge can be inserted into the 50cm containers.

Détails du système d'archivage et d'aménagements des armoires et des modules de service. Pour des poids importants, il est conseillé d'utiliser des tablettes métalliques équipées de porte-dossiers suspendus. Les accessoires de rangement de 50 cm peuvent contenir un réfrigérateur.

Besondere Archivations- und Aus-stattungssysteme der Schränke und der Serviceelemente. Für hohe Tag-lasten wird die Verwendung von Fachböden aus Metall für hängende Mappen empfohlen. In den 50 cm breiten Elementen kann der Kühl-schrank untergebracht werden.

Archiefsysteem en van de inrichting van de kasten en de service elementen. Voor zware gewichten wordt het gebruik van de metalen tussenleggers aangeraden, die voor het ophangen van de archiefmappen zijn uitgerust. In de berguimtes van 50 cm. Kan een ijskast aangebracht worden.

Detalles del sistema de archivo y de equipamiento de los armarios y de los módulos de servicio. En caso de pesos elevados, se aconseja el uso de los planos metálicos equipados con porta-carpetas colgados. En los contenedores de 50 cm. se puede alojar una nevera.

.70



.01.



.02.



.03.



.04.



.05.



.06.



.07.

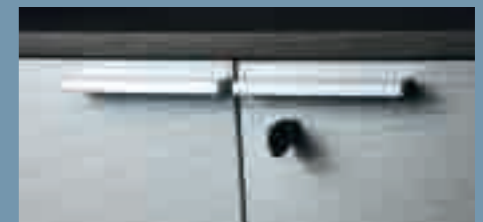

.08.



.09.



.71



+LOOPY

C 40

B 80

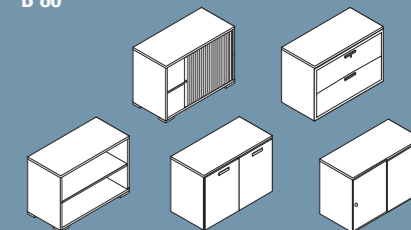
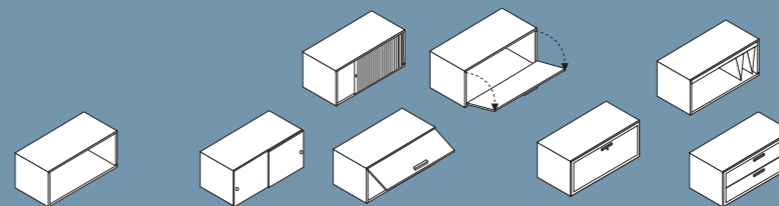

ESEMPI DI COMPONIBILITA'
MODULARITY EXAMPLES
EXEMPLES MODULARITE
BEISPIELE DER ANBAUMOGLICHKEITEN
VOORBEELDEN VOOR AANBOUW
EJEMPLOS DE COMPOSICION

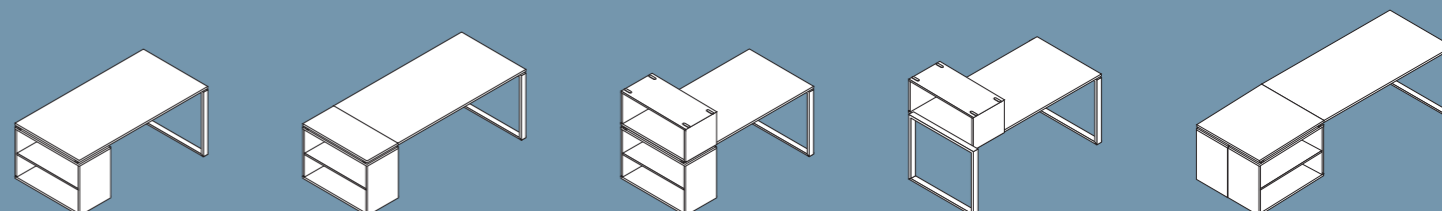
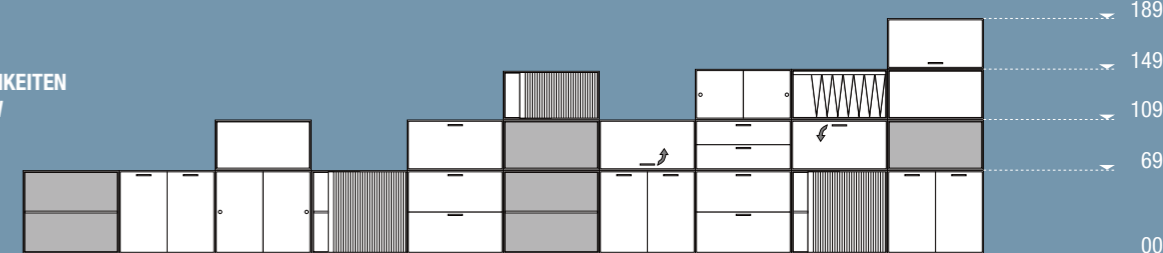

CASSETTIERE METALLICHE - METAL PEDESTALS - CAISSONS METALLIQUES
METALL CONTAINER - METALEN LADENBLOKKEN - CAJONERAS METALICAS

42 x 58,3 x 69,3h 42 x 79 x 69,3h 42 x 53,3 x 55,5h
42 x 60 x 1,9h top 42 x 80 x 1,9h top



CASSETTIERE E MODULI DI SERVIZIO LEGNO - WOOD PEDESTALS AND
SERVICE MODULES - CAISSONS ET ELEMENTS DE SERVICE EN BOIS -
CONTAINER UND MULTIFUNKTIONSCONTAINER MIT HOLZ -
LADENBLOKKEN EN SERVICEMODULEN EN MELAMINE - CAJONERAS Y
ELEMENTOS DE SERVICIO EN MADERA

42 x 56 x 59h 92 x 56 x 59h 200 x 46 x 72h



ARMADI H. 81 - CABINETS - ARMOIRES - SCHRÄNKE - KASTEN - ARMARIOS

L. 50

L. 100



ARMADI H. 120 - CABINETS - ARMOIRES - SCHRÄNKE -
KASTEN - ARMARIOS

L. 100

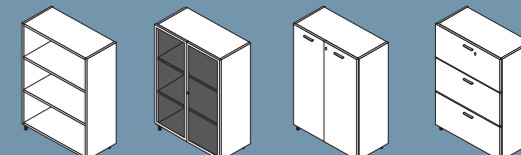

ARMADI H. 158 - CABINETS - ARMOIRES - SCHRÄNKE - KASTEN - ARMARIOS

L. 50

L. 100

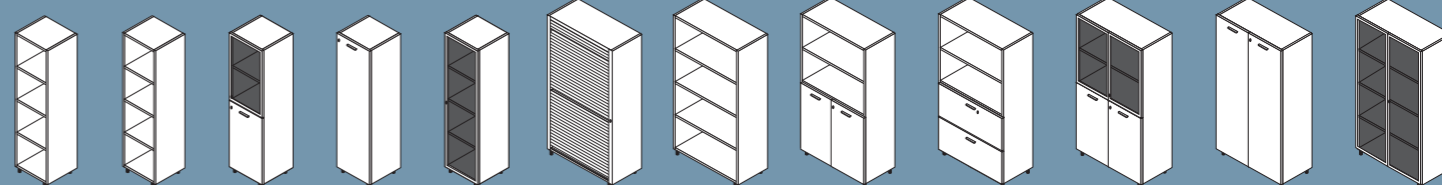

ARMADI H. 197 - CABINETS - ARMOIRES - SCHRÄNKE - KASTEN - ARMARIOS

L. 50

L. 100

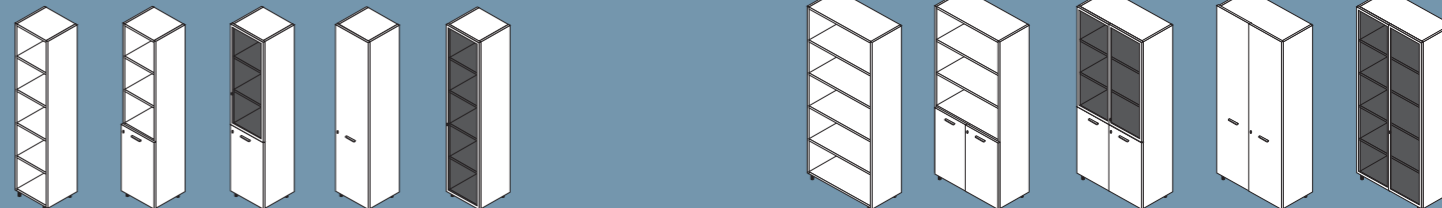

TOP - TOP - TOP - ABDECKPLATTE
TOPBLAD - PARTE SUPERIOR

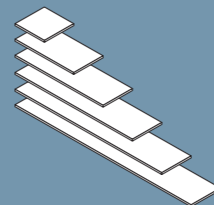

50/100/150/200/250/300 x 46 x 1,8h

ZOCOLI IN ALLUMINIO - ALUMINIUM PLINTHS
PLINTHES EN ALUMINIUM - SOCKEL AUS
ALUMINIUM - PLINTEN IN ALUMINIUM -
ZOCALOS DE ALUMINIO

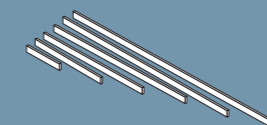

50/100/150/200/250/300 x 2 x 4h

FIANCHI DI CHIUSURA - CLOSING SIDES - FLANCS DE
FINITION ABSCHLUSSFLANKEN - ZUPANELEN -
COSTADOS DE CIERRE

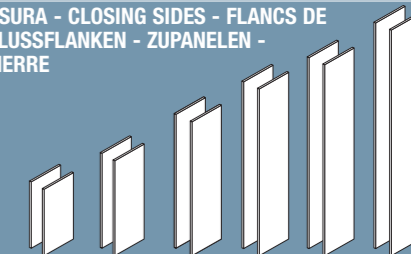

1,8 x 46 x 82,8/121,3/159,6/193,9/198,1/232,3/236,5/270,7/278,9h

**SCRIVANIE E CONTENITORI - DESKS AND CONTAINERS - BUREAUX ET ARMOIRES
SCHREIBTISCHE UND SCHRÄNKE - BUREAUX EN KASTEN - MESAS Y CONTENEDORES**

WE

Wengè
Wengè
Wengè
Wengè
Wengè
Wengè

RN

Rovere Naturale
Oak
Eiche
Eikenhout
Rouvre
Roble Natural

AC

Acero
Maple
Erable
Ahorndekor
Esdoornout
Arce

GP

Grigio Perla
Pearl Grey
Gris Perle
Perlgrau
Parel Grijs
Gris Perla

BL

Bianco
White
Blanc
Weiß
Wit
Blanco

HN

HPL Nero
Black HPL
HPL Noir
Schwarz HPL
Zwart HPL
HPL Negro

HB

HPL Bianco
White HPL
HPL Blanc
Weiß HPL
Wit HPL
HPL Blanco

PT

Mogano
Tinto Palissandro
Palisander
Stained Mahogany
Acajou
Teinte Palissandre
Mahagoniholz
Palisander-Nachbildung
Mahoniehout
Palissander Geleurd
Caoba pintada
Palisandro

CL

Ciliegio
Cherry
Kirschbaum
Kersenhout
Cersier
Cerezo

RS

Rovere Sbiancato
Bleached Oak Wood
Eiche Gebleicht
Gebleekt Eikenhout
Chene Rouvre Blanchi
Roble

LOOP+

SCRIVANIE - DESKS - BUREAUX - SCHREIBTISCHE - BUREAUX- ESCRITORIOS

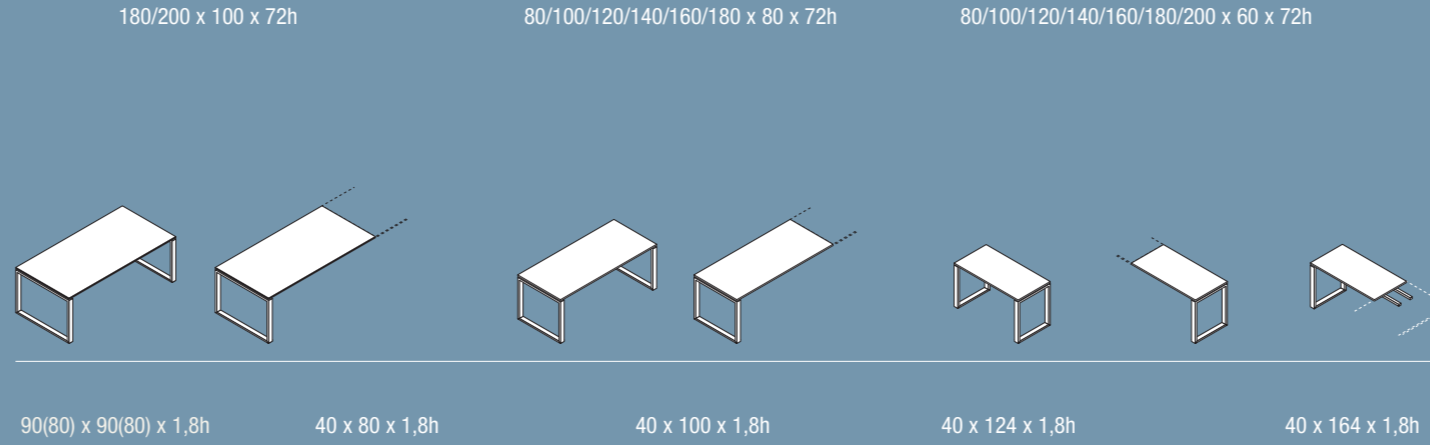

180/200 x 100 x 72h 80/100/120/140/160/180 x 80 x 72h 80/100/120/140/160/180/200 x 60 x 72h 90(80) x 90(80) x 1,8h 40 x 80 x 1,8h 40 x 100 x 1,8h 40 x 124 x 1,8h 40 x 164 x 1,8h

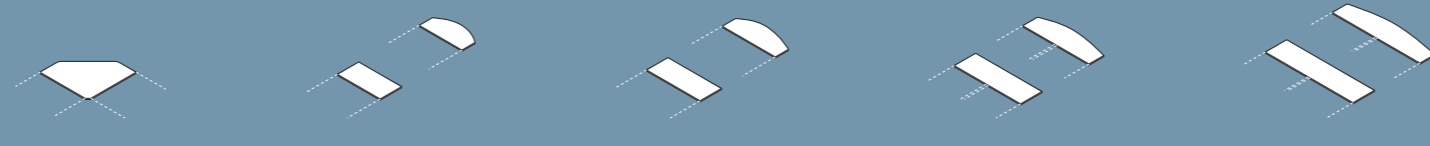

ESEMPI DI COMPONIBILITA' - MODULARITY EXAMPLES - EXEMPLES MODULARITE - BEISPIELE DER ANBAUMOGELICHKEITEN - VOORBEELDEN VOOR AANBOUW - EJEMPLOS DE COMPOSICION

324 x 200 x 72h 160 x 164 x 72h 140 x 124 x 72h 60/80/100/120/140/160/180 x 1,8 x 32h

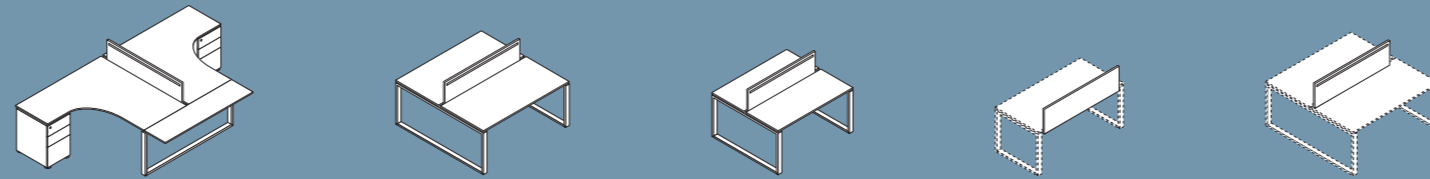

BENCH - BENCH - BENCH - BENCH - BENCH - BENCH

L. 80/100/120/140/160/180 200/240 55 x 44 55 x 44 80/100/120/140/160/180 200 x 44 40 x 40

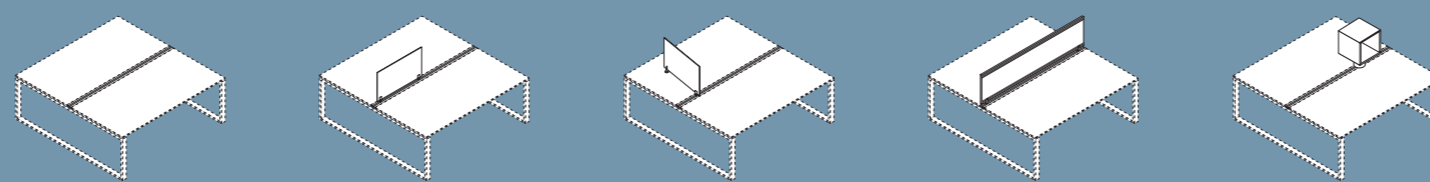

TAVOLI RIUNIONE - MEETING TABLES - TABLES DE REUNION - KONFERENZTISCHE - CONFERENTTIETAFEL - MESAS REUNIONES

060/80 x 72h 0118 x 72h 0100 x 72h 124 x 124 x 72h 240 x 124 x 72h 280 x 100 x 72h 480 x 100 x 72h

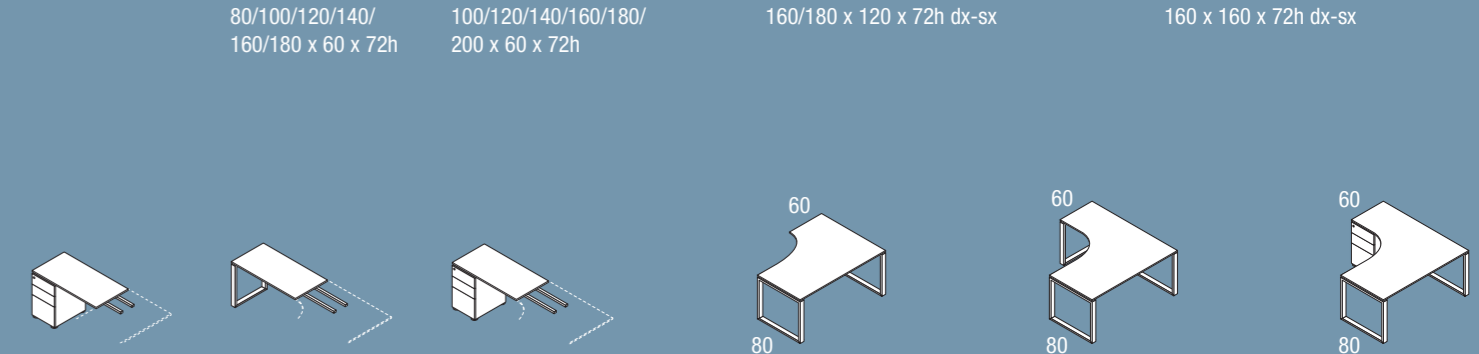
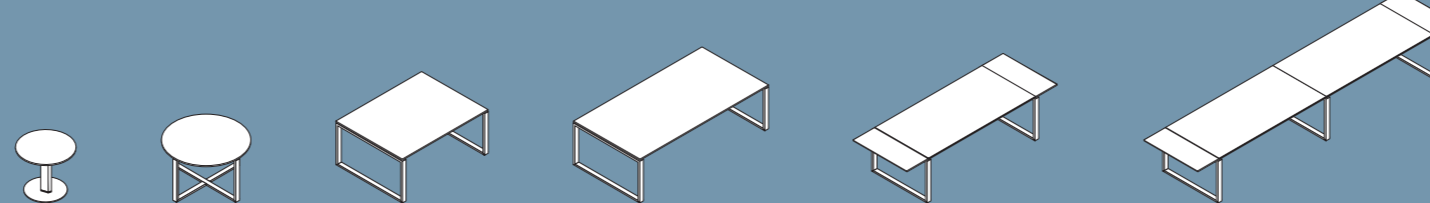

80/100/120/140/160/180 x 60 x 72h 100/120/140/160/180/200 x 60 x 72h 160/180 x 120 x 72h dx-sx 160 x 160 x 72h dx-sx



ZUBEHÖRE - ACCESSOIRES- ACCESORIOS

140/160 x 30 x 1,8h 45/65/85/125/145/165 x 1,8 x 30h 60/80/100 x 1,8 x 32h 60/80 x 1,8 x 32h 120 x 1,8 x 32h 140 x 1,8 x 32h 140 x 1,8 x 32h 65 x 0,6 x 32h

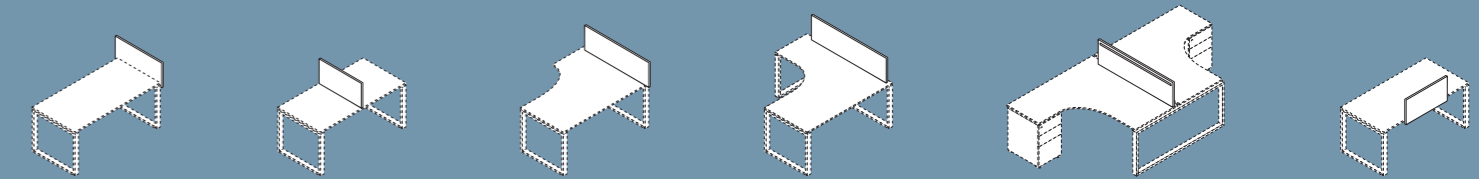

80 x 40 80 x 30 60/80/100 x 4 x 116h

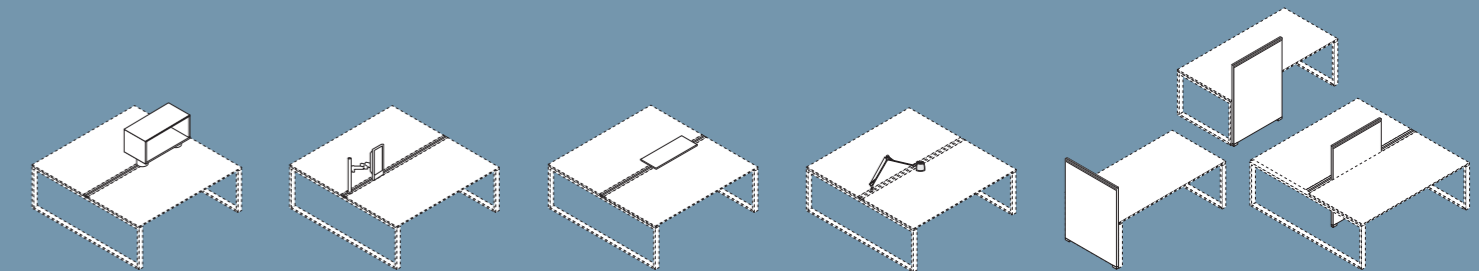

410 x 360 x 72h 320 x 320 x 72h

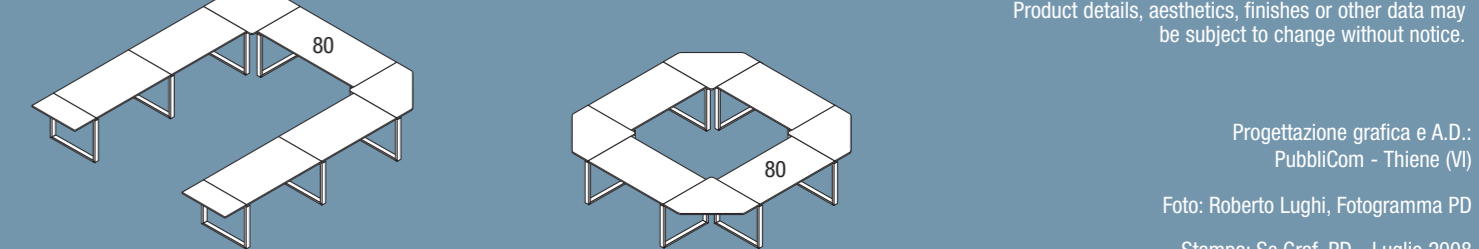

Particolari tecnici, estetici, finiture o altro possono essere modificati senza preavviso.
Product details, aesthetics, finishes or other data may be subject to change without notice.

Progettazione grafica e A.D.:
PubbliCom - Thiene (VI)

Foto: Roberto Lughì, Fotogramma PD

Stampa: Se.Graf, PD - Luglio 2008

**LACCATI - LACQUERED - LAQUÈS
LACKIERTES - GELAKT - LAQUEADO**

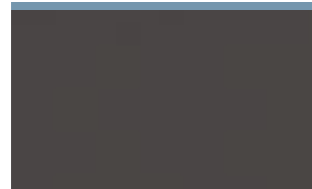

LS Laccato Smoke
Smoke Laquered
Laqué Smoke
Smoke Lackiert
Smoke Gelakt
Laqueado Smoke

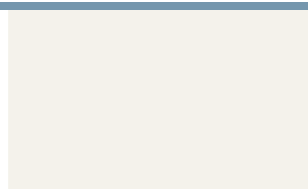

LB Laccato Bianco
White Laquered
Laqué Blanc
Weiß Lackiert
Wit Gelakt
Laqueado Blanco

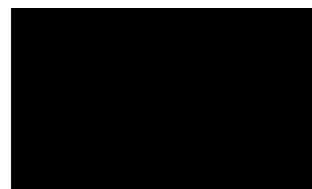

LN Laccato Nero
Black Laquered
Laqué Noir
Schwarzlackiert
Zwart Gelakt
Laqueado Negro



LV Laccato Verde Limone
Green Lemon Laquered
Laqué Citron Vert
Limonengrün Lackiert
Citroengroen Gelakt
Laqueado Verde Limón

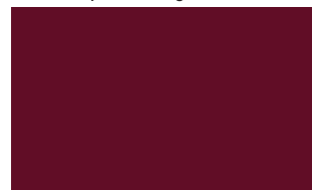

LR Laccato Rosso Bordeaux
Bordeaux Laquered
Laqué Bordeaux
Bordeaux Lackiert
Bordeau Gelakt
Laqueado Burdeos



LG Laccato Arancio
Orange Laquered
Laqué Orange
Orange Lackiert
Oranje Gelakt
Laqueado Anaranjado



LK Laccato Kaki
Kaki Laquered
Laqué Kaki
Kaki Lackiert
Kaki Gelakt
Laqueado Kaki



LZ Laccato Azzurro
Blue Laquered
Laqué Blue chair
Azurblau Lackiert
Azuur Gelakt
Laqueado Azul



LO Laccato Ardesia
Slate-grey Laquered
Laqué Ardoise
Schiefergrau Lackiert
Leikleurig Gelakt
Laqueado Pizarra



LT Laccato Blu Notte
Midnight blue Laquered
Laqué Bleu nuit
Nachtblau Lackiert
Zwartblauw Gelakt
Laqueado Azul noche

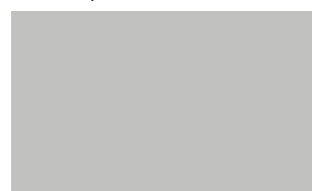

LA Laccato Alluminio
Aluminium Laquered
Laqué Aluminium
Aluminium Lackiert
Aluminium Gelakt
Laqueado Aluminio



LP Laccato Rosso Papavero
Poppy red Laquered
Laqué Rouge Coquelicot
Mohnrot Lackiert
Papaverrood Gelakt
Laqueado Rojo Amapola

**CRISTALLO - GLASS - VERRE -
GLAS - KRISTAL - CRISTAL**

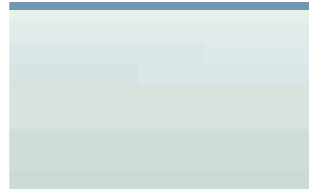

CT Cristallo Satinato
Satin Glass
Verre Satine
Mattier Glas
Kristal Gesatineerd
Cristal Satinado



CR Cristallo Bordeaux
Bordeaux Glass
Verre Bordeaux
Bordeaux Glas
Kristal Bordeau
Cristal Burdeos



CC Cristallo Bleu Cobalto
Cobalt-blue Glass
Verre Bleu de Cobalt
Kobalt blau Glas
Kristal Kobaltblauw
Cristal Azul Cobalto



CV Cristallo Verde Petrolio
Oil Green Glass
Verre Bleu Petrol
Petroleumgrün Glas
Kristal Petroleumgroen
Cristal Verde Petróleo

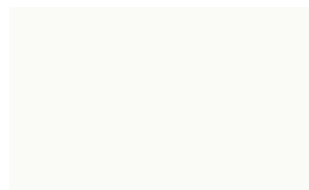

CB Cristallo Bianco
White Glass
Verre Blanc
Weiß Glas
Kristal Wit
Cristal Blanco

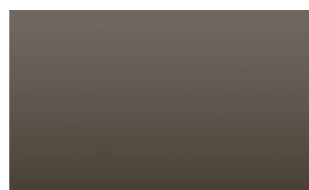

CM Cristallo Moka
Moka Glass
Verre Moka
Mokka Glas
Kristal Mokka
Cristal Moka

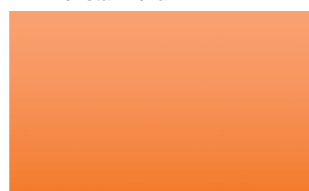

CA Cristallo Arancio
Orange Glass
Verre Orange
Orange Glas
Kristal Oranje
Cristal Anaranjado

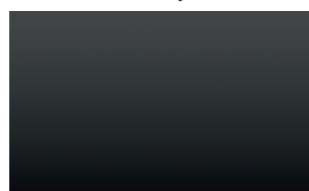

CN Cristallo Nero
Black Glass
Verre Noir
Schwarz Glas
Kristal Zwart
Cristal Negro

**TESSUTO - FABRIC - TISSU
STOFFE - STOF - TEJIDO**



P9



P8



P6



P4



P7



P0



Bralco srl
30030 Peseggia di Scorzé (VE) Via Nuova Moglianese, 1
Tel. +39 041 448549 - Fax +39 041 5839246
info@bralco.it - www.bralco.it