

M-LINE

hund  
M Ö B E L W E R K E

Aus Tradition Neues schaffen.





# ELEGANZ. AMBIENTE. PERFEKTION.

*Elegance. Ambience. Perfection.*

*Élégance. Ambiance. Perfection.*

## STILVOLL WOHNEN UND ARBEITEN.

*Stylish living and working.*

*Bureau et habitation stylés.*

Die M-Line überzeugt durch Individualität, Eleganz und puristische Formensprache. Sie lässt sich in jede Wohn- und Arbeitsumgebung perfekt integrieren und sorgt für ein stilvolles Ambiente. Das exklusive Design, die präzise Verarbeitung und das akkurate Fugenbild bringen Ästhetik und Vollendung in jeden Raum. M-Line zeichnet sich vor allem durch ihre flexible Materialität und Kombinationsvielfalt aus. Sie begeistert als minimalistischer Design-Akzent.

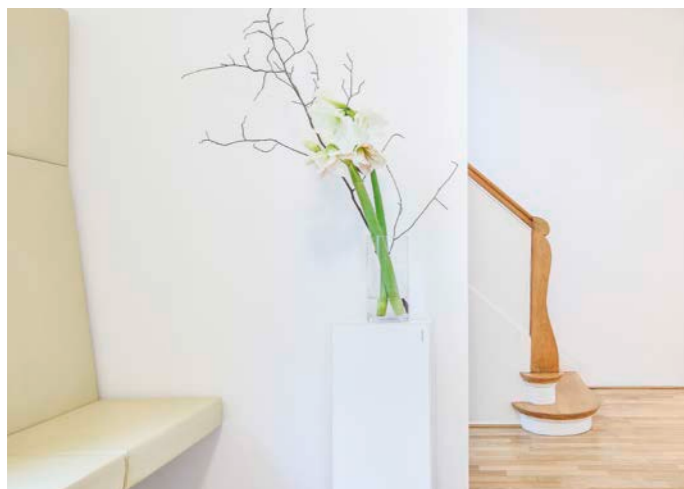

*The M-Line is able to convince through its individuality, elegance and puristic design language. It can be perfectly integrated into every living and working environment, and will create a stylish ambience. The exclusive design, precision manufacturing and the accurate joint design add a touch of aesthetics and perfection to every room. The M-line is first and foremost characterized by its flexible range of materials and vast combination options. It will spark excitement as a minimalist design accent.*

*La ligne M-Line convainc par son style individuel, son élégance et son design épuré. Elle s'intègre parfaitement dans chaque habitation et bureau et garantit une ambiance stylée. Le design exclusif, la finition précise et son harmonie parfaite amènent esthétisme et achèvement dans chaque pièce. La ligne M-Line se caractérise surtout par ses matériaux flexibles et ses très nombreuses combinaisons. Elle séduit avec son design minimaliste.*

## M-LINE – DESIGNED BY H. FALKENBERG.



Falkenberg Design zeichnet sich durch Funktionalität, Reduktion, Leichtigkeit und zeitlose Eleganz aus. Für die Designerin Heike Falkenberg steht der Mensch im Mittelpunkt der Architektur. Ihre Vision einer ganzheitlichen Architektur basiert auf der idealen Verbindung von Mensch und Raum. Die hohe Individualität ihrer Entwürfe und die perfekte Qualität der Ausführung definieren das Ziel ihrer Arbeiten. M-Line stützt die Vorstellung einer ganzheitlichen Architektur bis ins letzte Detail. So entstand in Kooperation mit Hund Möbelwerke eine formvollendete Designlinie für anspruchsvolles Wohnen und Arbeiten.

*Falkenberg Design distinguishes itself through functionality, reduction, easiness and timeless elegance. For the designer Heike Falkenberg, the architecture is always focused on the people. Her vision of holistic architecture is based on the ideal combination of people and space. The high degree of individuality in her designs and the perfect workmanship approach down to the finest detail. Through this, a perfectly designed line of products for living and working was created in cooperation Hund Möbelwerke.*

*Le design de Falkenberg se caractérise par sa fonctionnalité, son minimalisme, sa légèreté et son élégance intemporelle. Pour la designer, Heike Falkenberg, l'homme est au centre de l'architecture. Sa vision d'une architecture globale se base sur une liaison idéale entre l'homme et l'espace. L'individualité élevée de ses projets et la qualité parfaite de l'exécution sont le but de ses travaux. La ligne M-Line est conforme à ce concept d'une architecture globale jusque dans les moindres détails. Une ligne design aux formes parfaites pour des habitations et des bureaux de grand standing est ainsi née de la coopération avec Hund Möbelwerke.*

# M-LINE

*Inhalt*

*Contents*

*Contenu*



## M-LINE EMOTION

4 - 11

**STILBEWUSST WOHNEN.**

*Style-conscious way of living.*

*Habitat avec style.*



## M-LINE BUSINESS

12 - 23

**ANSPRUCHSVOLL ARBEITEN.**

*Sophisticated way of working.*

*Travail exigeant.*

## PRODUKTÜBERSICHT

*Product overview*

*Vue d'ensemble des produits*

24 - 26

## OBERFLÄCHEN

*Surfaces*

*Finitions*

27



# M-LINE EMOTION

STILBEWUSST WOHNEN.

Style-conscious way of living.

Habitat avec style.













# STILBEWUSST WOHNEN.

*Style-conscious way of living.*

*Habitat avec style.*



M-Line Emotion steht für pure Ästhetik und stilvolles Ambiente. Sie ist Stilträger und setzt Akzente, die emotional berühren. Mit minimalistischem Design und präziser Verarbeitung bespielt sie Wohnräume mit ansprechender Exklusivität. Durch ihre Anordnungsvielfalt und flexible Kombinierbarkeit lässt sie sich perfekt in jede Wohnlandschaft integrieren. Für die individuelle Planung stehen Tisch-, Schrank- und Regalvarianten in unterschiedlichen Ausführungen zur Verfügung.

The M-Line Emotion stands for pure aesthetics and a stylish ambience. It's a style icon with the ability to define emotion-conjuring accents. It adds an appealing exclusivity to living spaces through its minimalist design and precision manufacturing. Through its arrangement diversity and versatile combination options, it can integrate itself perfectly into any interior design. Table, cupboard and shelf variants are available in different designs to facilitate an individual planning.

La ligne M-Line Emotion incarne l'esthétisme pur et une ambiance raffinée. Elle définit un certain style et met des accents qui touchent émotionnellement. Son design minimaliste et sa finition précise donnent une touche exclusive aux logements. Elle peut être intégrée parfaitement dans chaque habitation grâce aux nombreux aménagements et combinaisons flexibles possibles. Les différentes finitions des modèles de table, d'armoire et d'étagère permettent une planification personnalisée.

# M-LINE EMOTION





# M-LINE BUSINESS

ANSPRUCHSVOLL ARBEITEN.

Sophisticated way of working.

Travail exigeant.













## ANSPRUCHSVOLL ARBEITEN.

*Sophisticated way of working.*

*Travail exigeant.*



M-Line Business überzeugt als repräsentative Office-Lösung für den gehobenen Arbeitsplatz. Sie verbindet technische Raffinesse mit elegantem Understatement. Formvollendet und reduziert fügt sie sich nahtlos in jede Umgebung ein. Durch ihre variable Kombinierbarkeit entstehen grenzenlos kreative Möbellandschaften für geordnetes Arbeiten. M-Line Business bietet ausreichend Platz für gute Gespräche, konzentriertes Arbeiten und innovative Medientechnik. Für die individuelle Planung stehen Tisch-, Schrank- und Regalvarianten in unterschiedlichen Ausführungen zur Verfügung.

M-line Business is able to convince as a representative office solution for the sophisticated workplace. It combines technical ingenuity with an elegant understatement. With its perfect shapes and reduced complexity it can integrate itself seamlessly into any environment. Impressively creative furniture landscapes to enable an organized working can be created through the seemingly infinite combination options. M-line Business offers ample space for productive conversations, concentrated work and innovative media technology. Table, cupboard and shelf variants are available in different designs to facilitate an individual planning.

La ligne M-Line Business - solution bureautique représentative - offre un poste de travail raffiné. Elle allie raffinement technique et minimalisme élégant. Avec ses formes parfaites et discrètes, elle s'intègre parfaitement dans chaque environnement. Ses combinaisons variées possibles permettent de créer à l'infini de multiples univers d'ameublement pour un travail ordonné. La ligne M-Line Business offre une place suffisante pour des réunions réussies, un travail concentré et une technologie multimédia innovante. Les différentes finitions des modèles de table, d'armoire et d'étagère permettent une planification personnalisée.

## M-LINE BUSINESS







REFERENZ: GLADE MICHEL WIRTZ

REFERENCE: GLADE MICHEL WIRTZ

RÉFÉRENCE : GLADE MICHEL WIRTZ







# PRODUKTÜBERSICHT

Product overview

Vue d'ensemble des produits

Detailfotos zu M-LINE auf unserer Website

Detail photos of the M-LINE on our website

Photos détaillées de la ligne M-LINE sur notre site Internet



## M-DESK

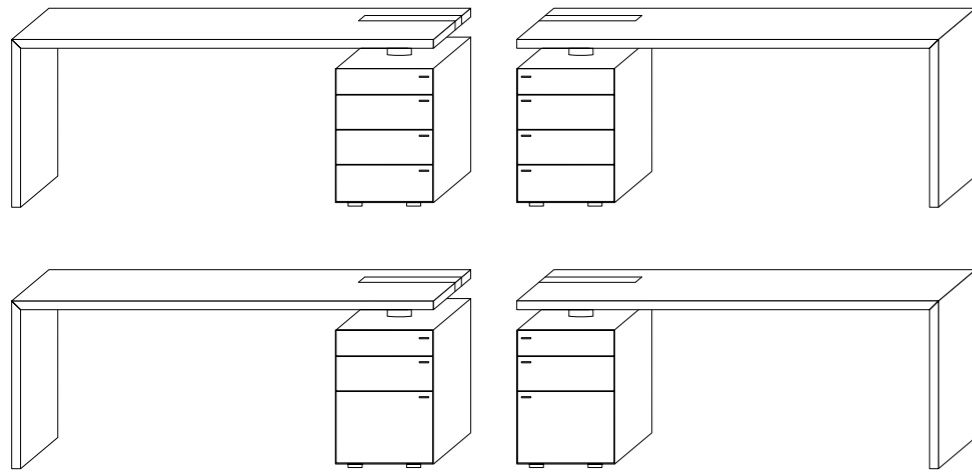

### M-Desk mit Standcontainer

1800 x 900 x 720 mm (B x T x H)  
2000 x 1000 x 720 mm (B x T x H)

### M-Desk with a standing container

1800 x 900 x 720 mm (W x D x H)  
2000 x 1000 x 720 mm (W x D x H)

### M-Desk avec caisson fixe

1800 x 900 x 720 mm (L x P x H)  
2000 x 1000 x 720 mm (L x P x H)

## M-MEDIA

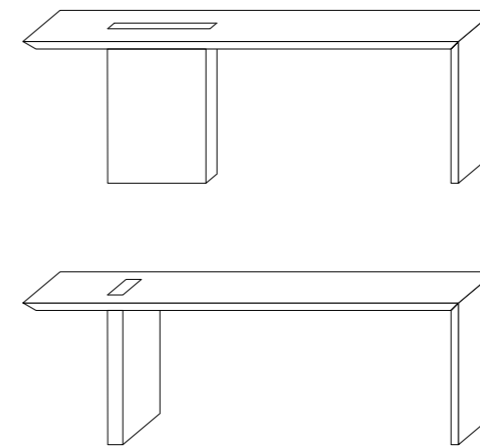

### M-Media mit Edelstahlfuß

Mit Elektrifizierung (E-Klappe in der Tischplatte)  
2200 x 1000 x 720 mm (B x T x H)

### M-Media with stainless steel foot

With power supply equipment (E-flap in the centre of the table top)  
2200 x 1000 x 720 mm (W x D x H)

### M-Media avec pied en acier inoxydable

Avec électrification (clapet pour fils électriques dans le plateau)  
2200 x 1000 x 720 mm (L x P x H)



## M8

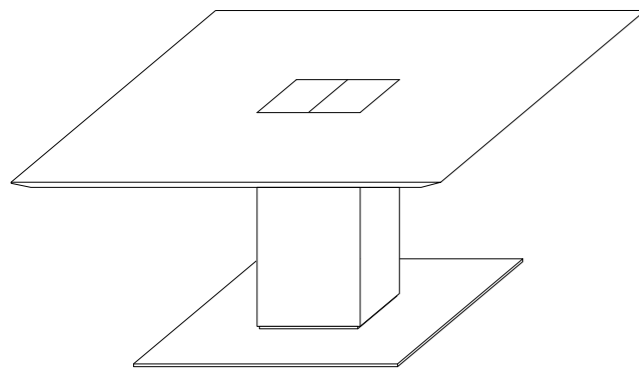

### M8 mit Bodenplatte in Edelstahl

- > starr, ohne Elektrifizierung
- > starr, mit Elektrifizierung (E-Klappe mittig in der Tischplatte)
- > elektromotorisch höhenverstellbar, ohne Elektrifizierung
- > elektromotorisch höhenverstellbar, mit Elektrifizierung (E-Klappe mittig in der Tischplatte)

1800 x 1800 x 700 - 1120 mm (B x T x H)

### M8 avec plaque de base en acier inoxydable

- > rigide, sans électrification
- > rigide, avec électrification (clapet pour fils électriques au centre du plateau)
- > réglage en hauteur possible par moteur électrique, sans électrification
- > réglage en hauteur possible par moteur électrique, avec électrification (clapet pour fils électriques au centre du plateau)

1800 x 1800 x 700 - 1120 mm (L x P x H)

### M8 base plate in stainless steel

- > rigid without power supply equipment
- > rigid, with power supply equipment (E-flap in the centre of the table top)
- > Electrically actuated height-adjustable, without power supply equipment
- > Electrically actuated height-adjustable, with power supply equipment (E-flap in the centre of the table top)

1800 x 1800 x 700 - 1120 mm (W x D x H)

## MQ REGAL / MQ SHELF / MQ ÉTAGÈRE

H 1500 mm   H 1125 mm   H 750 mm   H 375 mm

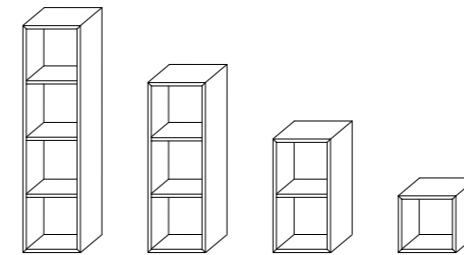

B/W/L 375 mm  
T/D/P 375 mm

B/W/L 750 mm   B/W/L 1125 mm

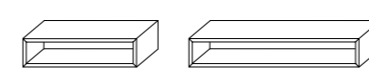

B/W/L 187,5 mm  
T/D/P 375 mm

B/W/L 750 mm

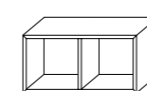

B/W/L 1125 mm



B/W/L 1125 mm

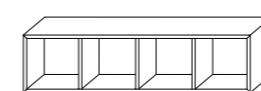

H 375 mm  
T/D/P 375 mm

### MQ Regal

Mit oder ohne Rückwand; frei stehend oder hängend;  
vertikal oder horizontal angeordnet.

### MQ shelf

With or without rear wall; free-standing or hanging;  
arranged vertically or horizontally.

### MQ Étagère

Avec ou sans cloison arrière; pose libre ou suspendue;  
disposition verticale ou horizontale.



# PRODUKTÜBERSICHT

Product overview

Vue d'ensemble des produits

## MQ TÜR / MQ DOOR / MQ PORTE

H 1500 mm   H 1125 mm   H 750 mm   H 375 mm

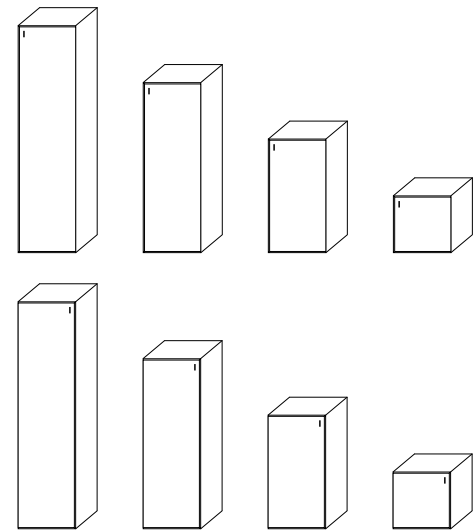

### MQ Tür

Mit Rückwand; frei stehend oder hängend.  
Druckpunkt oben oder unten, jeweils links oder rechts.

### MQ Door

With rear wall; free-standing or hanging;  
Actuation-button on the top or bottom, respectively on the left or right.

### MQ Porte

Avec cloison arrière ; pose libre ou suspendue.  
Point d'application en haut ou en bas, à gauche ou à droite.

B/W/L 375 mm  
T/D/P 375 mm

## MQ KLAPPE / MQ FLAP / MQ ABATTANT

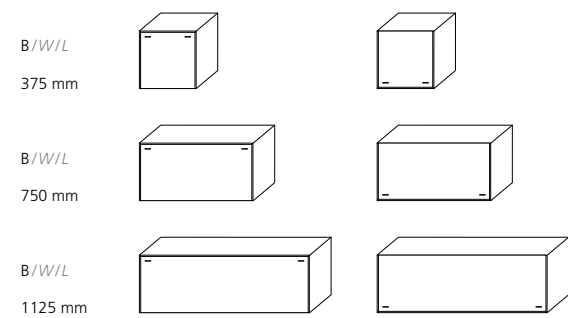

### MQ Klappe

Mit Rückwand; frei stehend oder hängend.  
90° nach unten oder nach oben aufschlagend.

### MQ Flap

With rear wall; free-standing or hanging;  
Rotating by 90° downwards or upwards.

### MQ Abattant

Avec cloison arrière ; pose libre ou suspendue.  
S'ouvre de 90° vers le bas ou le haut.

H 375 mm  
T/D/P 375 mm

## MQ SCHUBLADE / MQ DRAWER / MQ TIROIR

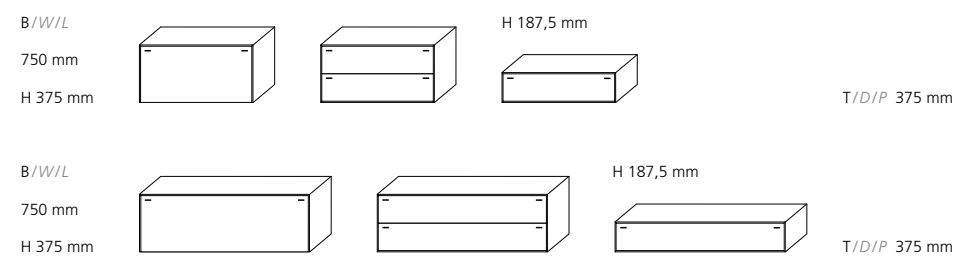

### MQ Schublade

Mit Rückwand; frei stehend oder hängend.  
mit Schublade oder Hängeregisterauszügen.

### MQ Drawer

With rear wall; free-standing or hanging;  
with drawer or hanging file pullouts.

### MQ Tiroir

Avec cloison arrière ; pose libre ou suspendue.  
avec tiroir ou rangement coulissant pour dossiers suspendus.

# OBERFLÄCHEN

Surfaces

Finitions

## M-DESK

## M8

## M-MEDIA

## MQ

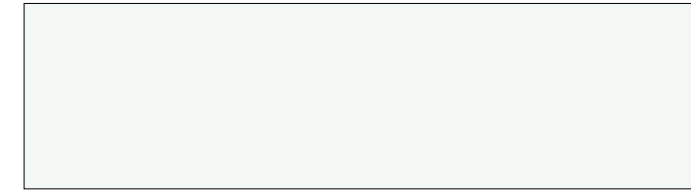

### WE Lackiert in Weiß

Painted in white  
Laqué en blanc

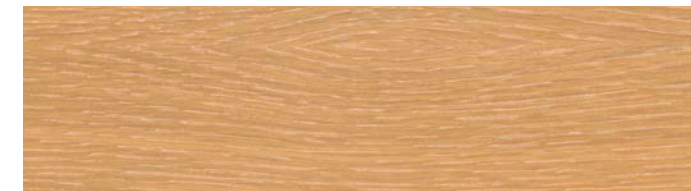

### EK Furnier Eiche gekalkt

Veneer oak whitewashed  
Placage chêne chaulé

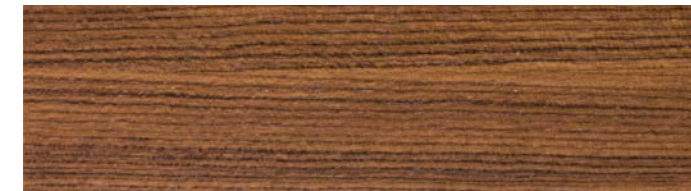

### TE Furnier Teak

Veneer Teak  
Placage teck



### RE Furnier Räuchereiche

Veneer Smoked Oak  
Placage chêne fumé

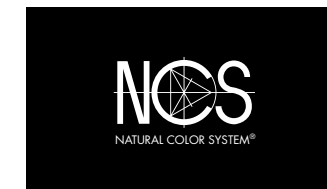

### Lackiert nach RAL und NCS

Painted according to RAL and NCS  
Laquage avec teintes RAL et NCS



**Aus Tradition Neues schaffen.**

**Hund Möbelwerke**

**GmbH & Co KG**

**Werk Biberach**

Am Güterbahnhof 11

77781 Biberach/Baden

GERMANY

Tel. +49.7835.635-0

Fax +49.7835.635-119

info@hund-moebel.de

**Hund Möbelwerke**

**GmbH & Co KG**

**Informationszentrum**

Schwanhäuser Straße 2

97528 Sulzdorf a. d. L.

GERMANY

Tel. +49.9763.9192-0

Fax +49.9763.9192-19

info@hund-moebel.de

---

www.hund-moebel.de

**M-LINE designed by H. Falkenberg**

www.falkenberg.de.com

Ihr kompetenter Partner vor Ort

*Your competent partner in your vicinity*

*Votre partenaire compétent sur site*

