

abstracta

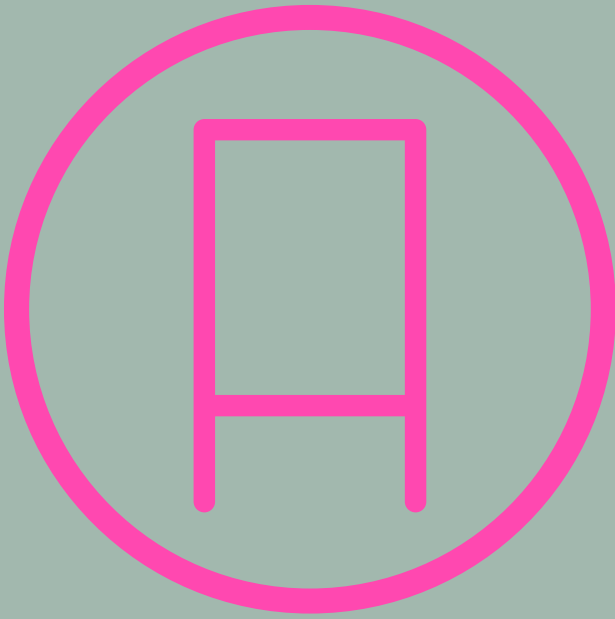

## Akustikskärmar

Acoustic screens

Akustiktrennwände





1. Knowledge is the key to Abstracta's success. We not only surround ourselves with the industry's best designers, we also continuously train our personnel to achieve the best possible results for our products.

2. Abstracta's story hails back to the 1950s, when the Danish architect Paul Cadovius designed the company's first storage system. In 1972 Abstracta established in Sweden and has since then developed products within acoustics, storage and products for the meeting room.

# With knowledge<sup>1</sup> and experience<sup>2</sup> Abstracta develops<sup>3</sup> products for an inspiring<sup>4</sup> workplace<sup>5</sup>

3. Abstracta continuously invests in product development. Thanks to close co-operation with designers and production in our own factory, Abstracta can drive the development of products for office environments forward.

4. Abstracta's goal is to always create functional products with knowledge as a basis, but for us it's also important to create great conditions for more effective and inspiring meetings.

5. Abstracta focuses on developing products for a functional, inspiring workplace. Large parts of the range also work equally well in public spaces and in the home.

Med kunskap och erfarenhet  
utvecklar Abstracta produkter  
för en inspirerande kontorsmiljö

Mit Know-how und Erfahrung  
entwickelt Abstracta Produkte für  
einen inspirierenden Arbeitsplatz



## Innehållsförteckning/Table of contents/Inhaltsverzeichnis

### Akustikskärmar/Acoustic screens/Akustiktrennwände:

Alumi.....	4	Stitch.....	30
Domo.....	10	Triline.....	32
DoReMi.....	12	Window.....	34
Mobi.....	14	VIP.....	36
Plaid.....	16	Silverlink.....	38
Softline.....	22	Logic/Skärm 25.....	39
Soneo.....	26		



#### Golvskärmar

Klassiska golvskärmar skapar rumslighet och löser akustikproblem. Flera av våra golvskärmar kan byggas i system för att på ett enkelt sätt skapa en bättre akustik på arbetsplatsen. Skärmar är den perfekta produkten för öppna kontorslandskap. Med dessa finns möjlighet att skapa små avskilda platser.

#### Floor screens

Classic floor screens create space and solve acoustic problems. Many of our floor screens can be built as systems to easily create better acoustics in the workplace. Screens are the perfect solution for the open-plan office, enabling the creation of small, secluded areas.

#### Stellwände

Klassische Stellwände schaffen Räumlichkeit und lösen akustische Probleme. Mehrere unserer Stellwände können als System kombiniert werden und so auf einfache Weise die Akustik am Arbeitsplatz verbessern. Trennwände sind das perfekte Produkt für die offene Bürolandschaft. Mit ihnen erhält man die Möglichkeit, kleine abgetrennte Orte zu schaffen.



#### Bordsskärmar

Fungerar på samma sätt som golvskärmar, dock monteras dessa på skrivbord. Bordsskärmar är mindre än golvskärmar därför inte lika effektfulla gällande akustik. Men i vissa fall lämpar sig bordsskärmar bättre, t ex när man vill skapa lite mer "luftig" känsla på kontoret.

#### Table screens

These work in the same way as floor screens, but are mounted to the table. As table screens are smaller than floor screens they are not as effective in terms of acoustics. But in some cases, such as when you want to create an airier feeling in the office, table screens are more suitable.

#### Tischtrennwände

Funktionieren genau so wie Stellwände, werden aber auf Schreibtische montiert. Tischtrennwände sind kleiner als Stellwände und daher akustisch etwas weniger effektiv. Aber in manchen Fällen eignen sich Tischtrennwände eher, z.B. wenn man eine etwas "luftigere" Atmosphäre im Büro wünscht.

### Symboler för akustiska egenskaper\*/Symbols for acoustic properties\*/Symbole für akustische Eigenschaften\*



Absorption  
Absorption  
Absorption



Diffusion  
Diffusion  
Diffusion



Dämpning  
Attenuation  
Dämpfen

\*I vår broschyr Akustikguiden finns mer information om detta: [abstracta.se/sv/broschyrer](http://abstracta.se/sv/broschyrer).  
\*You can find more information in our brochure "The Acoustics Guide": [abstracta.se/catalogs](http://abstracta.se/catalogs).  
\*In unserer Broschüre "The Acoustics Guide" finden Sie weitere Informationen: [abstracta.se/catalogs](http://abstracta.se/catalogs).

Vi samarbetar med:/We work together with:/Wir arbeiten in Kooperation mit:

acoustic facts

MÖBELFAKTA

# Alumi

Design **Nina Jobs**



**Förbättra akustiken på din arbetsplats med Alumi! Skärmen är kvalitativ, stabil och har en enkel form. Flexibiliteten i skärmsystemet ger många valmöjligheter. Utöver golv- och bordsskärm ingår Alumi kombi i serien. Den sistnämnda är en mobil skärm med skrivyta.**

Improve the acoustics of your workplace with Alumi. The screen is sturdy, high quality and has a simple shape. The flexibility of the screen system allows for a variety of options. In addition to floor and table screens, the range also includes the Alumi combi, a mobile screen with a writing surface.

Verbessern Sie die Akustik an Ihrem Arbeitsplatz mit Alumi! Diese stabile Trennwand besticht durch ihre Qualität und ihre reine Form. Die Flexibilität des Trennwandsystems lässt einem viele Kombinationsmöglichkeiten. Außer den Stell- und Tischtrennwänden gibt es in dieser Reihe auch Alumi Kombi, eine mobile Trennwand mit Schreibfläche.

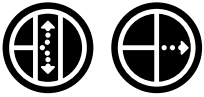

## Absorption och dämpning Absorption and attenuation Absorption und dämpfen

### Mått/Dimensions/Maße

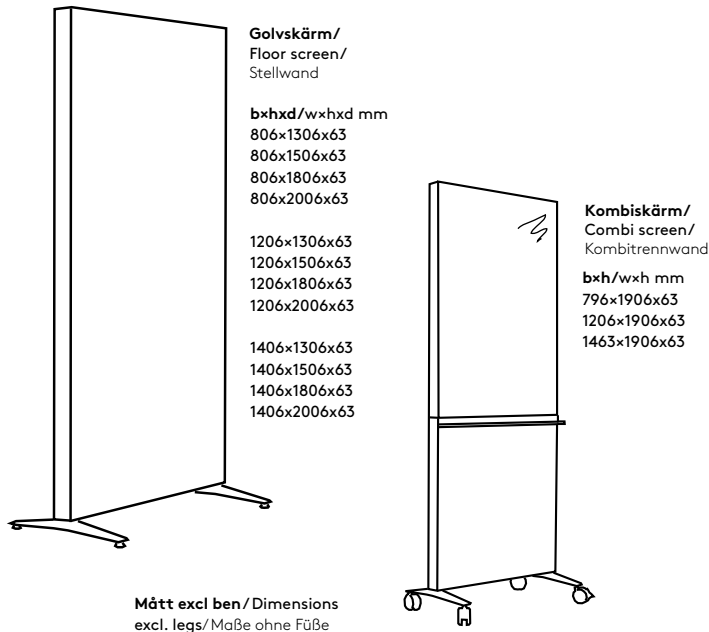

### Tillbehör/Accessories/Zubehör

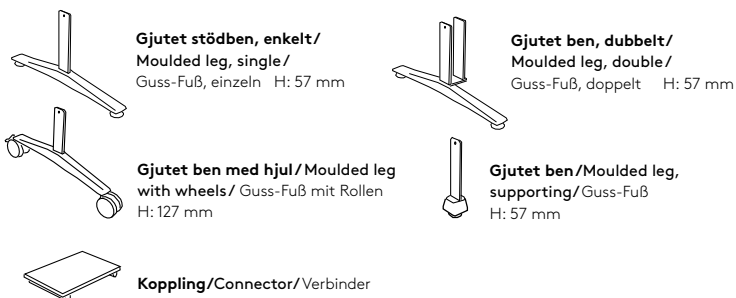

### Teknisk information

Skärmen består av en ljudabsorberande akustikfyllning, monterad i en aluminiumram. Båda sidorna av skärmen är täckta med pressad, ljudabsorberande polyesterfilt med eller utan pressade mönster (Block/Dot), alternativt Europost. Justerbara aluminiumfötter. Kopplingsbeslag möjliggör att sätta samman flera skärmar. Den mobila Kombiskärmen inkluderar en skrivtavla på ena sidan.

### Technical information

The screen consists of a sound-absorbent acoustic filling mounted on an aluminium frame. Both sides of the screen are upholstered in compressed sound-absorbent polyester felt, either with or without a pressed pattern (Block/Dot), or in Europost. Adjustable aluminium feet. Connectors allow multiple screens to be linked together. The mobile Combi screen also includes a writing surface on one side.

### Technische Informationen

Die Trennwand besteht aus einer schallabsorbierenden Akustikfüllung in einem Aluminiumrahmen. Beide Seiten der Trennwand sind mit komprimiertem, schallabsorbierendem Polyesterfilz bezogen, mit oder ohne Musterprägung (Block/Dot), bzw. Europost-Bezug. Verstellbare Aluminiumfüße. Verbindungsbeschlägen können mehrere Trennwände miteinander verbunden werden. Die mobile Kombistellwand besitzt auf einer Seite eine Schreibfläche.

### Standardfärger/Standard colours/Standardfarben

#### Gabriel Europost

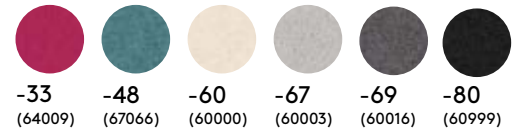

#### Slät filt / Plain felt / Glatter Filz

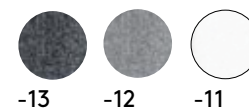

#### Block



#### Dot



#### Ram/Frame/Rahmen

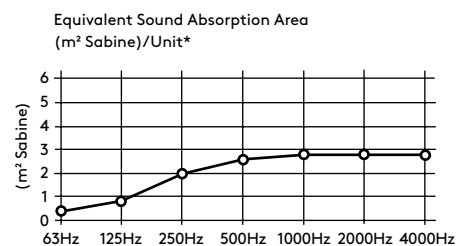

# Alumi alkov

Design **Nina Jobs**



**Alumi alkov är ett flexibelt system som erbjuder möjlighet att skapa rum i rummet. Dess nya hörnkoppling sammanför flera skärmar till en rumslighet. Beroende på storlek och utförande kan mindre telefonbås likväl som större konferensrum skapas. Alumi alkov är en spännande kombination av goda ljudabsorberande egenskaper och enkel form.**

Alumi alcove is a flexible system that enables you to create a room within a room. Its new corner coupling links multiple screens to create a separate space. Depending on the size and design, you can create anything from a small telephone booth to a large conference area. Alumi alcove is an exciting combination of good sound absorbency and simple design.

Alumi Alcove ist ein flexibles System, das die Möglichkeiten bietet, Raum in einem Raum zu schaffen. Seine neuartige Eckverbindung verbindet mehrere Trennwände zu einer Räumlichkeit. Je nach Größe und Ausführung können kleinere Telefonzellen ebenso wie größere Konferenzräume geschaffen werden. Alumi Alcove ist eine spannende Kombination aus guter Schallabsorption und klarem Design.





**Kombinationsexempel för Alumi alkov (se s. 5 för produktinformation och standardtyger). Kombinationerna kan ha rak alternativt rundad hörnavslutning.**

Combination options for Alumi alcove (see p. 5 for product information and standard fabrics). The combinations can have a straight or rounded end corner.

Kombinationsbeispiele für Alumi Alcove (siehe S. 5 für Produktinformationen und Standardbezüge). Die Kombinationen können gerade oder alternativ abgerundete Ecke haben.

**A**

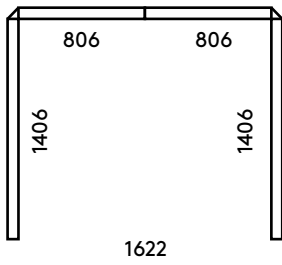

**B**

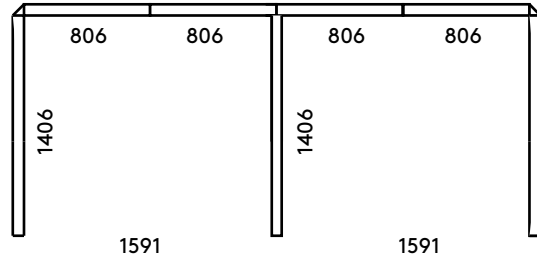

**C**

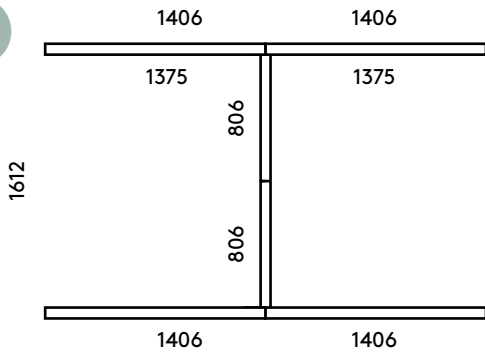

**D**

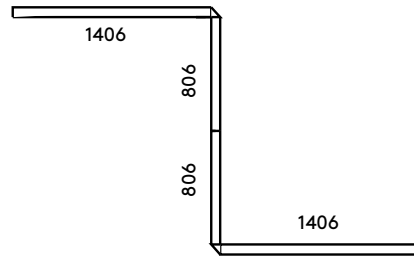

**E**

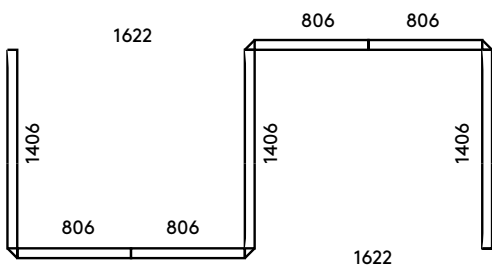

**F**

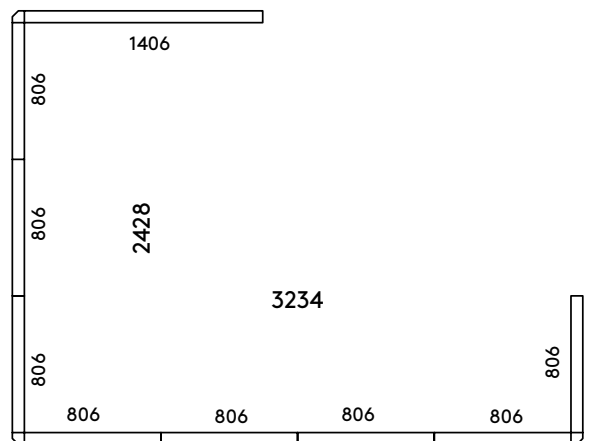

# Alumi

Design **Nina Jobs**



**Alumi bordsskärm förbättrar akustiken och rent estetiskt skapar Alumi ett enkelt uttryck på din arbetsplats. Skärmen monteras enkelt direkt på bordskanten med skruvbeslag, alternativt med L-konsol för dolda beslag.**

Alumi desk screens improve acoustics and, from a purely aesthetic point of view, Alumi creates a simple expression within your workplace. The screen is easily fitted straight to the edge of the desk using screw fittings or an L-bracket for concealed fittings.

Die Alumi Tischtrennwand verbessert die Akustik, und rein ästhetisch verleiht Alumi Ihrem Arbeitsplatz einen klaren Ausdruck. Die Trennwand wird einfach mit Befestigungsklemmen direkt auf den Tisch geschraubt oder mit versteckten Winkelbeschlägen montiert.

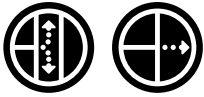

**Absorption och dämpning**  
Absorption and attenuation  
Absorption und dämpfen

## Mått/Dimensions/Maße

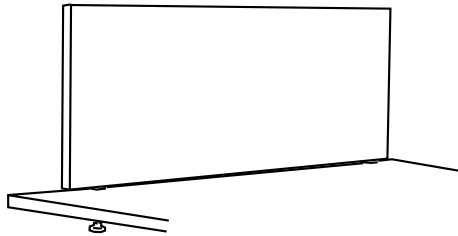

**Bordsskärm/  
Table screen/  
Tischtrennwand**

**b×h×d/w×h×d mm**  
803×453×32  
1003×453×32  
1203×453×32  
1403×453×32  
1603×453×32  
1803×453×32  
2003×453×32

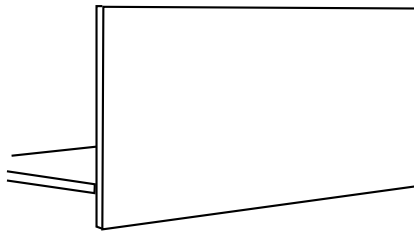

**Bordsskärm nedhängande/  
Modesty panel/  
Sichtblende**

**b×h×d/w×h×d mm**  
803×653×32  
1003×653×32  
1203×653×32  
1403×653×32  
1603×653×32  
1803×653×32  
2003×653×32

## Tillbehör/Accessories/Zubehör

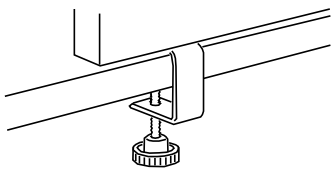

**Beslag, bordsskärm/Fittings,  
table screen/Befestigungsklemme**

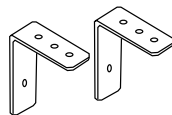

**Bordbeslag (L-konsol) nedhängande  
bordsskärm/ Fittings Modesty panel/  
Befestigungsklemme, Sichtblende**

## Teknisk information

**Bordsskärmen består av en ljudabsorberande fyllning, monterad i en aluminiumram. Båda sidorna av skärmen är täckta av en pressad, ljudabsorberande polyesterfilt eller Europost. Natur- eller vitanodiserad aluminiumram samt bordsbeslag.**

## Technical information

**The table screen consists of a sound-absorbent filling mounted on an aluminium frame. Both sides of the screen are upholstered in a compressed sound-absorbent polyester felt or Europost. Natural or white anodised aluminium frame and table fittings.**

## Technische Informationen

**Die Tischtrennwand besteht aus einer schallabsorbierenden Akustikfüllung in einem Aluminiumrahmen. Beide Seiten der Trennwand sind mit komprimiertem, schallabsorbierendem Polyesterfilz bzw. Europost bezogen. Natur oder weiß eloxierter Aluminiumrahmen einschl. Befestigungsklemmen.**

## Standardfärger/Standard colours/Standardfarben

### Gabriel Europost

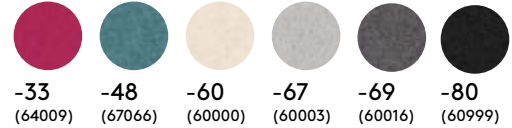

**-33** (64009) **-48** (67066) **-60** (60000) **-67** (60003) **-69** (60016) **-80** (60999)

### Slät filt/Plain felt/Glatte Filz



**-13** **-12** **-11**

### Block



**-01 vit/white/weiß**  
**-02 ljusgrå/light grey/hellgrau**  
**-03 mörkgrå/dark grey/dunkelgrau**

## Ram/Frame/Rahmen



**Vitanodiserad/White anodised**  
/Weiß eloxiert



**Naturanodiserad/Silver anodised**  
/Silber eloxiert

# Domo

Design **Stefan Borselius**

New  
Product!



Abstractas nya serie Domo har ett enkelt men klassiskt uttryck med flera smarta finesser. Dess karakteristiska fasade kanter ger ett unikt uttryck som skapar dynamik: fasen möter ljuset och skapar på så vis skuggor och ett fint möte mellan två skärmar. Skärmen har en ny, innovativ magnetkoppling som skapar ett städlat uttryck utan synliga kopplingsbeslag.

Abstracta's new Domo series has a simple but classic look, with a number of smart details. Its characteristic bevelled edges create a unique expression of dynamism: the bevel catches the light, creating shadows and a clean joint between the two screens. The Domo screen has an innovative new magnet connection, creating a clean look without visible connectors.

Abstractas neue Reihe Domo besticht durch einen einfachen, aber klassischen Ausdruck mit vielen raffinierten Details. Ihre charakteristischen geneigten Kanten verleihen ihr einen einzigartigen und dynamischen Ausdruck: das Licht trifft die Neigung, und die entstehenden Schatten schaffen einen schönen Verbindungspunkt zwischen zwei Trennwänden. Die Domo Tischtrennwand hat eine neue, innovative Magnetverbindung, die durch die Abwesenheit sichtbarer Verbindungsbeschläge einen aufgeräumten Eindruck macht.

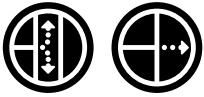

**Absorption och dämpning**  
Absorption and attenuation  
Absorption und dämpfen

**Mått/Dimensions/Maße**

**Huvudskärm A1 / Table screen A1 /**  
Tischtrennwand A1

**b×h×d/w×h×d mm**  
800x650x40  
1000x650x40  
1200x650x40  
1400x650x40  
1600x650x40  
1800x650x40

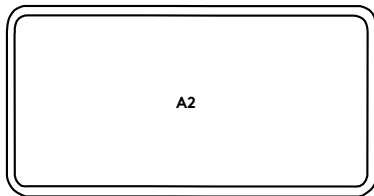
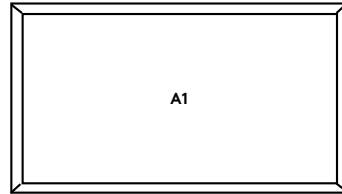

**Huvudskärm A2 / Table screen A2 /**  
Tischtrennwand A2

**b×h×d/w×h×d mm**  
800x650x40  
1000x650x40  
1200x650x40  
1400x650x40  
1600x650x40  
1800x650x40

**Sidoskärm A3L, A3R / Side screen**  
A3L, A3R / Seitenblende A3L, A3R

**b×h×d/w×h×d mm**  
600x650x40  
800x650x40

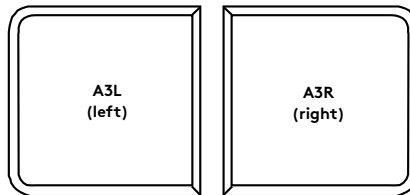

**Tillbehör/Accessories/Zubehör**

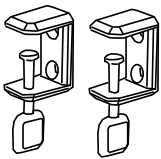

**Beslag/Fittings/Befestigungsklemme**

**Teknisk information**

**Bordsskärmen består av en ljudabsorberande fyllning, monterad inuti en solid träram. Båda sidorna av skärmen är täckta av textil. Skärmarna finns i två varianter; med raka eller runda hörn. Bordsseslag i blankpolerad aluminium.**

**Technical information**

The table screen consists of a sound-absorbent filling mounted within a solid wood frame. Both sides of the screen are upholstered in fabric. The screens are available in two variants, with either square or round corners. The desk fittings are made of polished aluminium.

**Technische Informationen**

Die Tischtrennwand besteht aus einer schallabsorbierenden Akustikfüllung in einem soliden Holzrahmen. Beide Seiten der Trennwand sind mit Stoff bezogen. Die Trennwände sind in zwei Varianten erhältlich; mit geraden oder runden Ecken. Befestigungsklemmen in blank poliertem Aluminium.

**Standardfärger/Standard colours/Standardfarben**

**Camira Blazer Lite**

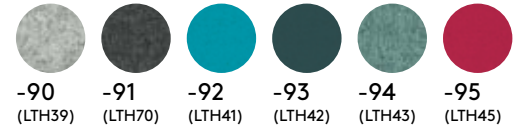

**Twist**

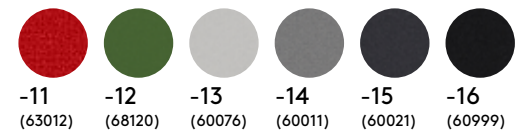

**Twist Melange**

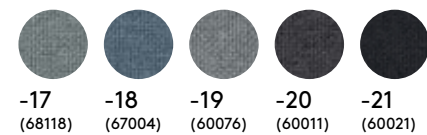

# DoReMi

Design **Nina Jobs**



**DoReMi – en kombination av trä och filt ger ett varmt intryck till skärmens i övrigt enkla form. DoReMi passar att användas som solitär eller som sammankopplade enheter.**

**DoReMi – a combination of wood and felt gives a warm feel to the screen's otherwise simple shape. DoReMi can be used on its own or connected to other units.**

**DoReMi – eine Kombination aus Holz und Filz verleiht der im Übrigen einfachen Form dieser Trennwand einen warmen Eindruck. DoReMi kann einzeln oder mit mehreren zusammengeführten Einheiten verwendet werden.**

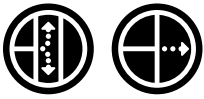

**Absorption och dämpning**  
Absorption and attenuation  
Absorption und dämpfen

**Mått/Dimensions/Maße**

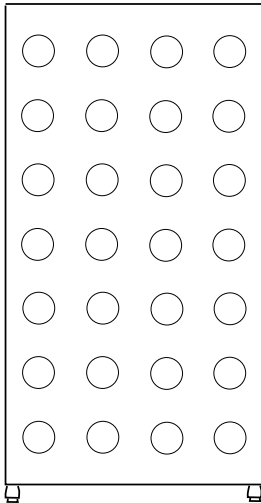

**Golvskärm/  
Floor screen/  
Stellwand**

**b×hxd/w×hxd mm**  
800×1300×60  
800×1500×60

1400×1300×60  
1400×1500×60

**Tillbehör/Accessories/Zubehör**

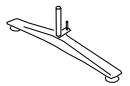

**Gjutet stödben, enkelt/  
Moulded leg, single/  
Guss-Fuß, einzeln H: 57 mm**

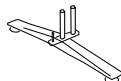

**Gjutet ben, dubbelt/  
Moulded leg, double/  
Guss-Fuß, doppelt H: 57 mm**

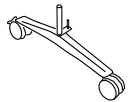

**Gjutet ben med hjul/Moulded leg  
with wheels/Guss-Fuß mit Rollen  
H: 127 mm**



**Gjutet ben/Moulded leg,  
supporting/Guss-Fuß  
H: 57 mm**

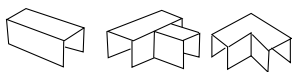

**Kopplingar/Connectors/Verbinden**

**Standardfärger/Standard colours/Standardfarben**

**Block**



-15 ljusgrå/light grey/hellgrau  
-16 mörkgrå/dark grey/dunkelgrau  
-17 svart/black/Schwarz  
-18 vit/white/weiß

**Dot**



-01 vit/white/weiß  
-02 ljusgrå/light grey/hellgrau  
-03 mörkgrå/dark grey/dunkelgrau

**Ram/Frame/Rahmen**



**Björk/Birch/Birke**



**Ek/Oak/Eiche**

**Equivalent Sound Absorption Area  
(m<sup>2</sup> Sabine)/Unit\***

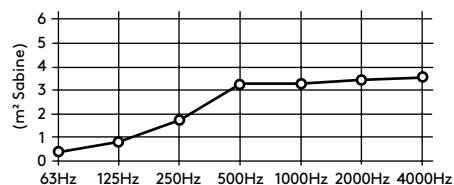

\*=Test dimensions:  
Doremi floor screen  
4,2 m<sup>2</sup> double-sided  
For more information:  
[acousticsfacts.com](http://acousticsfacts.com)

**Teknisk information**

**Doremi består av ljudabsorberande fyllning monterad i mitten av en solid träram. Kanramen är tillgänglig i björk- eller ekfanér. Båda sidorna av skärmen är täckta av pressad, ljudabsorberande polyesterfilt. Aluminiumben (färg: grå eller vitlackerade) med ställfötter. Ben adderar höjden med 57-127mm. Kopplingsbeslag gör det möjligt att koppla samman flera skärmar.**

**Technical information**

**DoReMi consists of a sound-absorbent filling mounted in the centre of a solid wood frame. The frame edge is available in birch or oak veneer. Both sides of the screen are upholstered in compressed sound-absorbent polyester felt. Aluminium legs (colours: painted grey or white) with adjustable feet. Legs increase the height by 57-127mm. The connectors make it possible to link multiple screens.**

**Technische Informationen**

**DoReMi besteht aus einer in einen soliden Holzrahmen montierten schallabsorbierenden Füllung. Der Außenrahmen ist in Birken- oder Eichenfurnier erhältlich. Beide Seiten der Trennwand sind mit komprimiertem, schallabsorbierendem Polyesterfilz bezogen. Aluminiumfüße (Farbe: grau oder weiß lackiert) mit Stellschrauben. Die Füße addieren 57-127mm zur Höhe. Mit Verbindungsbeschlägen können mehrere Trennwände miteinander verbunden werden.**

# Mobi

Design **Andrea Ruggiero**



**Mobi är specifikt utvecklad för flexibla kontor. Mobi är en unik kombination av skrivbord med integrerad skärm med låsbara hjul. Lösningen är lätt att flytta runt av en person och det är bara fantasin som sätter gränser för hur det går att möblera med Mobi.**

Mobi has been specifically developed for flexible offices. Mobi is a unique combination of table and integrated screen on lockable wheels. The product can be easily moved by one person - and when it comes to interiors using Mobi, your only limit is your imagination.

Mobi ist speziell für flexible Büros entwickelt worden. Mobi ist eine einzigartige Kombination aus Schreibtisch mit integrierter Trennwand auf arretierbaren Rollen. Das Produkt kann leicht von einer Person bewegt werden, und bei der Einrichtung mit Mobi sind der Fantasie keine Grenzen gesetzt.



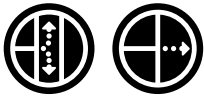

Absorption och dämpning  
Absorption and attenuation  
Absorption und dämpfen

## Mått/Dimensions/Maße

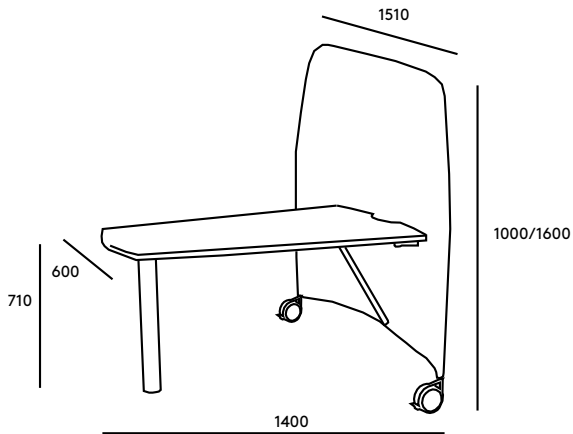

bord l x h x b / table l x h x b mm	skärm b x h / screen w x h mm
1400x710x600	1510x1000
1400x710x600	1510x1600

## Tillbehör/Accessories/Zubehör

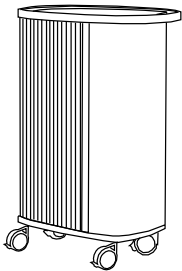

Rover, förvaringshurts/Rover, storage pedestal  
/Aufbewahrungselement

b x h x d / w x h x d mm  
724x575x433  
724x710x433  
724x904x433  
724x1100x433

## Teknisk information

Bordet består av laminerad vitlackerad MDF-skiva (NCS 0500), som är sammankopplad med en skärm (två olika storlekar finns på skärmen). En diskret kabelöppning är placerad i bordskanten. Benen är tillverkade av vitlackerad stål. Skärmen är klädd i Runner textil. Mobila, låsbara benen i nederdelen av skärmen. Rover, en mobil förvaringshurts i fyra olika höjder, finns som komplement. Rover består av vitlackerad MDF med jalousifront.

Tryckta färgnyanser kan avvika mot den slutliga produkten  
Colour samples may be subject to slight variation from the finished product  
Die Farbbeispiele können vom Endprodukt abweichen

## Standardfärger/Standard colours/Standardfarben

### Gabriel Runner

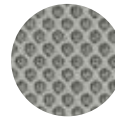

-11  
(60011)

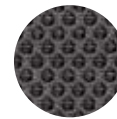

-25  
(60025)



-34  
(63034)



-64  
(66064)

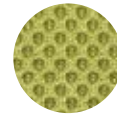

-56  
(68056)

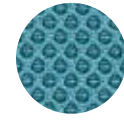

-63  
(66063)

## Technical information

The table consists of a laminated MDF sheet painted in white (NCS 0500) connected to a screen (two screen sizes are available). A discreet cable opening is located at the edge of the desk. The legs are made of steel painted in white. The screen is upholstered in Runner fabric. Mobile, locking legs in the lower section of the screen. Rover, a mobile storage pedestal in four different heights, is available as an additional element. Rover consists of white-painted MDF with a jalousie front.

## Technische Informationen

Der Tisch besteht aus laminiertes, weiß lackierter MDF-Platte (NCS 0500), die mit einer Trennwand verbunden ist (in zwei verschiedenen Größen erhältlich). An der Tischkante befindet sich ein diskreter Kabeldurchlass. Das Tischbein ist aus weiß lackiertem Stahl gefertigt. Die Trennwand ist mit Runner Stoff bezogen. Arretierbare Rollen unten an der Trennwand. Passend dazu gibt es Rover, ein mobiles Aufbewahrungselement in vier verschiedenen Höhen. Rover besteht aus weiß lackiertem MDF mit Jalousiefront.

# Plaid

Design **Form Us With Love**



**Plaid har ett nytt spännande uttryck som utmanar den traditionella golvskärmen. Skärmen har en unik konstruktion på flera sätt, med en absorber som hängs upp på båda sidorna av ett golvstativ, vilket ger möjlighet till ombytlighet. Dessutom är det lätt att, utefter behov, höja och sänka skärmen via stativet.**

Plaid has an exciting new look that challenges the traditional floor screen. The unique design of this screen is multifaceted, with absorbers suspended on both sides of a floor stand to allow for interchangeability. It is also easy to raise or lower the screen via the stand if needed.

Plaid, mit seinem neuen, spannenden Ausdruck, ist eine echte Herausforderung für die traditionelle Stellwand. Der Raumteiler hat eine auf vielerlei Weise einzigartige Konstruktion; mit einem Absorber, der an beiden Seiten eines Ständers aufgehängt wird, was eine große Variabilität ermöglicht. Darüber hinaus kann der Raumteiler je nach Bedarf leicht mittels des Ständers in der Höhe verstellt werden.



**Absorption och dämpning**  
Absorption and attenuation  
Absorption und Dämpfen

**Mått/Dimensions/Maße**

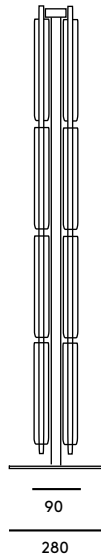
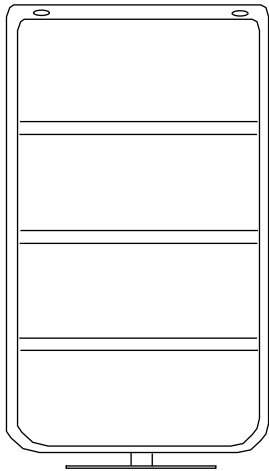

**Golvskärm/**  
Floor screen/  
Stellwand

**b×h/w×h mm**  
800×(1400-1800)  
1200×(1400-1800)

**Standardfärger/Standard colours/Standardfarben**

**Gabriel Soul**

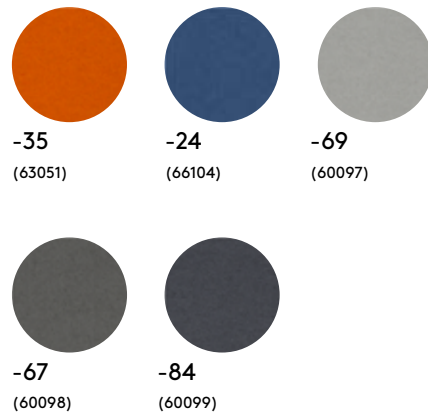

**Stativ/Stand/Ständer**



**Vit/White/Weiß**

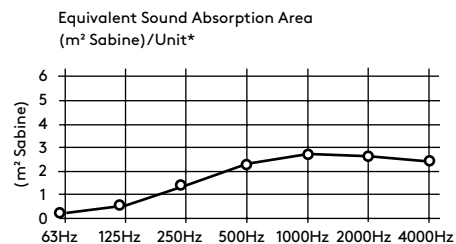

\*=Test dimensions:  
Plaid floor screen  
3,3 m<sup>2</sup> double-sided  
For more information:  
acousticsfacts.com

**Teknisk information**

**Absorbenten består av en ljudabsorberande skiva, täckt med laminerat filttyg på båda sidorna. Absorbenterna hängs upp på båda sidorna av ett metallstativ (lackerad i vitt). Stativet är möjligt att höjjustera 1400-1800 mm med dolda skruvar.**

**Technical information**

The absorber consists of a sound-absorbent sheet upholstered in laminated felt fabric on both sides. The absorbers are suspended on both sides of a metal stand (painted white). The height of the stand can be adjusted from 1400mm to 1800 mm using concealed screws.

**Technische Informationen**

Der Absorber besteht aus einer schal-labsorbierenden Platte, die auf beiden Seiten mit laminiertem Filz bezogen ist. Die Absorber werden an beiden Seiten eines Metallständers (weiß lackiert) aufgehängt. Der Ständer ist mittels versteckter Schrauben 1400-1800 mm höhenverstellbar.

# Plaid house

Design **Form Us With Love**



**Plaid house gör det möjligt att skapa lugn och rumslighet i öppna ytor. Med sitt ljudabsorberande tak passar det utmärkt i t ex ljusgårdar och andra utrymmen med extrema takhöjder.**

Plaid house makes it possible to create a calming space in an open area. Thanks to its sound-absorbent ceiling, Plaid house is perfect for atria and other spaces with very high ceilings.

Plaid house ermöglicht es, in offenen Umgebungen Ruhe und Räumlichkeit zu schaffen. Mit seinem schallabsorbierenden Dach passt es ausgezeichnet z.B. in überdachte Innenhöfe und andere Räume mit extremen Deckenhöhen.



Absorption och dämpning  
Absorption and attenuation  
Absorption und Dämpfen

## Mått/Dimensions/Maße

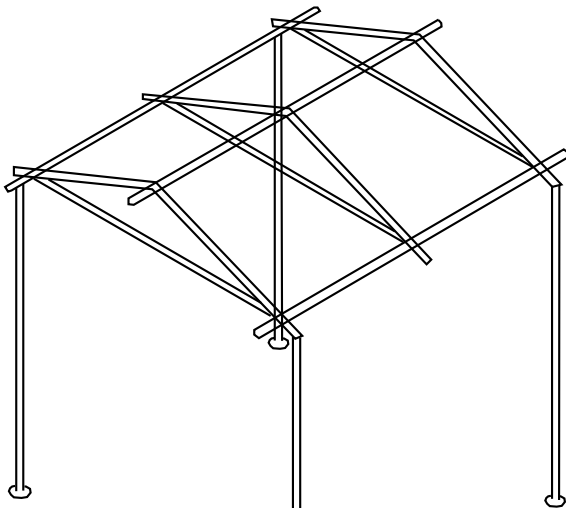

Plaid house

b×h×d/w×h×d mm  
2400x2055x2000

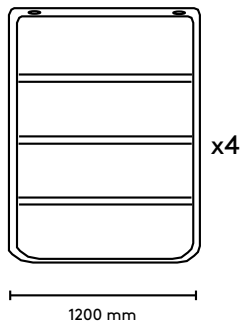

## Teknisk information

Ljudabsorberande Plaid house består av 4 st paneler monterade på ett takstativ. Panelerna består av en ljudabsorberande skiva, täckt med laminerat filttyg på båda sidorna. Panelerna placeras på varje sida av ett golvstående takstativ i metall (lackerad i vitt eller svart). Det finns ett tillbyggnadsstativ tillgängligt som möjliggör förlängning av hela anordningen.

## Technical information

The sound-absorbent Plaid house consists of four panels mounted to a ceiling bracket. The panels consist of a sound-absorbent sheet upholstered in laminated felt fabric on both sides. The panels are placed on each side of a floor-standing metal ceiling bracket (painted black or white). An extension stand is available to extend the entire unit.

## Technische Informationen

Das schallabsorbierende Plaid house besteht aus vier auf ein Gerüst montierten Paneelen. Die Paneele bestehen aus einer schallabsorbierenden Platte, die auf beiden Seiten mit laminiertem Filz bezogen ist. Die Paneele werden an jeder Seite eines auf dem Boden stehenden Gerüsts (weiß oder schwarz lackiert) befestigt. Ebenfalls erhältlich ist ein Erweiterungselement, das die Vergrößerung der ganzen Anordnung ermöglicht.

Tryckta färgnyanser kan avvika mot den slutliga produkten  
Colour samples may be subject to slight variation from the finished product  
Die Farbbeispiele können vom Endprodukt abweichen

## Standardfärger/Standard colours/Standardfarben

### Gabriel Soul

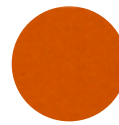

-35  
(63051)

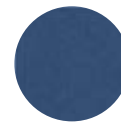

-24  
(66104)

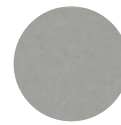

-69  
(60097)

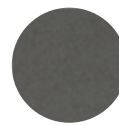

-67  
(60098)



-84  
(60099)

### Stativ/Stand/ Ständer



Vit/White/Weiß



Svart/Black/Schwarz

# Kvalitet, miljö och socialt ansvar - in i minsta fiber och skruv.



**Möbelfakta är en kravpaketering för möbler. Möbelfakta ska vara till hjälp, oavsett om du är möbelproducent, underleverantör, upphandlare, återförsäljare eller konsument.**

**Möbelfaktas krav har utökats och bygger numera på tre delar; kvalitet, miljö och socialt ansvar. Detta är helt i linje med Abstractas syn på ansvarsfull möbelproduktion, därför är vi mycket stolta samarbetspartner till Möbelfakta!**

**Quality, the environment, and social responsibility  
- in every fibre and screw.**

**Möbelfakta is a package of requirements for furniture. Möbelfakta is useful whether you are a furniture manufacturer, supplier, purchaser, retailer, or consumer.**

**Möbelfakta's requirements have been expanded and are now based on three elements - quality, the environment, and social responsibility. Abstracta shares the same views with regard to responsible furniture production, so we are very proud to be partnered with Möbelfakta!**

**Qualität, Umwelt und soziale Verantwortung  
- bis in die kleinste Faser und Schraube.**

**Möbelfakta ist eine Qualitätskennzeichnung für Möbel. Möbelfakta hilft Möbelherstellern, Zulieferern, Einkäufern, Einzelhändlern und Konsumenten gleichermaßen.**

**Möbelfaktas Anforderungen sind erweitert worden und bestehen nun aus drei Aspekten: Qualität, Umwelt und soziale Verantwortung. Dies entspricht voll und ganz Abstractas Auffassung von verantwortungsvoller Möbelproduktion, daher sind wir stolze Kooperationspartner von Möbelfakta!**



# Softline



**Det är inte en slump att Softline har blivit en tidlös klassiker. Dess genialt enkla konstruktion och vänliga uttryck i kombination med dess mycket goda ljudabsorberande egenskaper, gör den till en funktionell favorit på arbetsplatser världen över.**

It's no coincidence that Softline has become a timeless classic. Its ingeniously simple design and friendly feel, combined with its excellent sound-absorbency properties, make it a functional favourite in workplaces worldwide.

Es ist kein Zufall, dass Softline ein zeitloser Klassiker geworden ist. Seine genial einfache Konstruktion und freundlicher Ausdruck in Kombination mit seinen guten schallabsorbierenden Eigenschaften macht es weltweit zu einem funktionalen Favoriten am Arbeitsplatz.



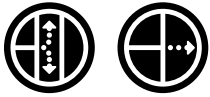

**Absorption och dämpning**  
Absorption and attenuation  
Absorption und Dämpfung

Equivalent Sound Absorption Area  
(m<sup>2</sup> Sabine)/Unit\*

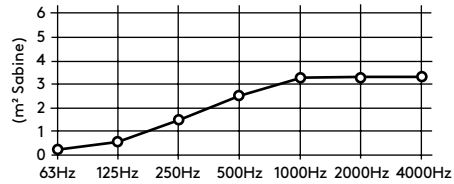

\*=Test dimensions:  
Softline floor screen  
3,4 m<sup>2</sup> double-sided  
For more information:  
acousticsfacts.com

**Mått/Dimensions/Maße**

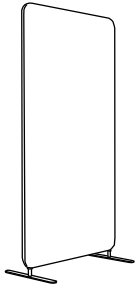

**Rak golvskärm/**  
Rectangular floor screen/  
Rechteckige Stellwand

**b×h×d/w×h×d mm**  
800×1360×50  
1000×1360×50  
1200×1360×50  
800×1500×50  
1000×1500×50  
1200×1500×50  
800×1700×50  
1000×1700×50  
1200×1700×50

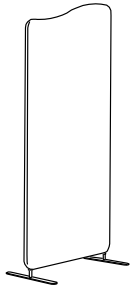

**Wave golvskärm/**  
Wave floor screen/  
Wave Stellwand

**b×h×d/w×h×d mm**  
800×1360/1500×50  
1000×1360/1500×50  
1200×1360/1500×50  
800×1500/1700×50  
1000×1500/1700×50  
1200×1500/1700×50

**Tillbehör/Accessories/Zubehör**

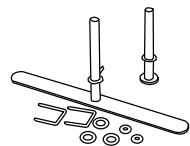

**Benpaket 50mm/Leg set 50mm/**  
Fußpaket 50 mm

Benpaket finns även som 5, 100 mm höga samt med hjul (höjd 55 mm)/Also available in heights of 5mm and 100mm, and with wheels (height 55 mm)/ Auch in 5 und 100 mm Höhe erhältlich, sowie mit Rollen (Höhe 55 mm)

**Standardfärger/Standard colours/Standardfarben**

**Twist**

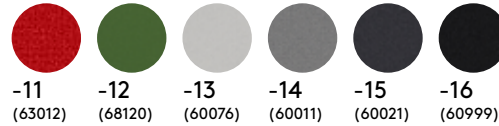

**Twist Melange**

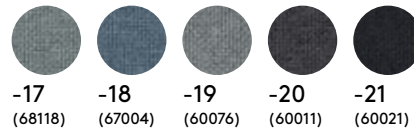

**Event Screen**

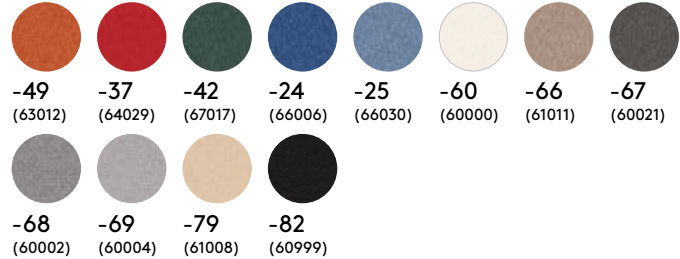

**Atlantic**

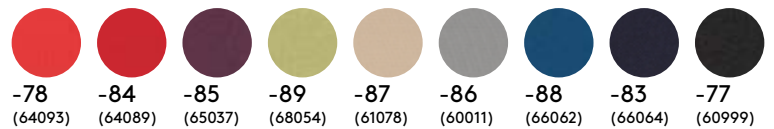

**Camira Blazer Lite**

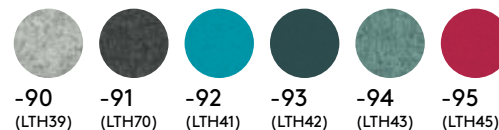

**Teknisk information**

Skärmen består av ljudabsorberande fyllning som är monterad inuti en massiv träram. Skärmen är täckt med tyg på båda sidorna. Metallfötter i olika utföranden (färg: krom, svart, vit och grå). Kopplingsbeslag möjliggör att sammansätta flera skärmar efter varandra eller i vinkel. Softline finns tillgänglig i fler storlekar än ovan nämnda, mot förfrågan.

**Technical information**

The screen consists of a sound-absorbent filling mounted inside a solid wood frame. The screen is upholstered with fabric on both sides. Metal feet (colours: chrome, black, white, and grey). Heights available: 5, 50 or 100 mm. The connectors make it possible to link multiple screens in a row or at an angle. On request, Softline is available in more sizes than those above.

**Technische Informationen**

Die Trennwand besteht aus einer schallabsorbierenden Akustikfüllung in einem soliden Holzrahmen. Die Trennwand ist auf beiden Seiten mit Stoff bezogen. Metallfüße (Farben: chrom, schwarz, weiß und grau). Erhältliche Höhen: 5, 50 oder 100 mm. Mit Verbindungsbeschlägen können mehrere Trennwände in Reihe oder gewinkelt verbunden werden. Softline ist auf Anfrage auch in mehr Größen als den oben genannten erhältlich.

# Softline



**Skapa en funktionell ljudmiljö på kontoret med Softline bordsskärmar. I serien ingår tre olika modeller av bordsskärmar i samma, mjuka uttryck. Spännande eller diskreta bordsskärmkombinationer skapas genom valet av färg och textil.**

Create a functional acoustic environment in your office with Softline table screens. The series features three table screen models with the same soft look. Create lively or discreet table screen combinations using a choice of colours and fabrics.

Schaffen Sie eine funktionale Akustik im Büro mit Softline Tischtrennwänden. Die Modellreihe besteht aus drei verschiedenen Tischtrennwänden, alle mit dem gleichen weichen Ausdruck. Durch die Wahl von Farbe und Stoff werden spannende oder diskrete Trennwandkombinationen geschaffen.

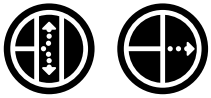

**Absorption och dämpning**  
Absorption and attenuation  
Absorption und Dämpfen

**Mått/Dimensions/Maße**

**Rak bordsskärm/Rectangular table screen/Tischtrennwand**

**b×h×d/w×h×d mm**  
600×450/590/650×30  
800×450/590/650×30  
1000×450/590/650×30  
1200×450/590/650×30  
1400×450/590/650×30  
1600×450/590/650×30  
1800×450×30  
2000×450×30

**Wave bordsskärm/Wave table screen/Wave Tischtrennwand**

**b×h×d/w×h×d mm**  
600×310-450×30  
800×310-450×30  
1000×310-450×30  
1200×310-450×30  
1600×310-450×30

**Nedhängande bordsskärm/Modesty panel/Sichtblende**

**b×h×d/w×h×d mm**  
600×590/650×30  
800×590/650×30  
1000×590/650×30  
1200×590/650×30  
1400×590/650×30  
1600×590/650×30  
1800×590/650×50  
2000×590/650×50

**Tillbehör/Accessories/Zubehör**

**Beslag (rak, Wave)/Fittings rectangular, Wave/Befestigungsklemmen**

**Beslag (nedhängande)/Fittings modesty/Plexiglas/Befestigungsklemmen**

**Hyllor plexi/Plexi shelves/Plexiglas/Einhängelemente**

**Standardfärger/Standard colours/Standardfarben**

**Twist**

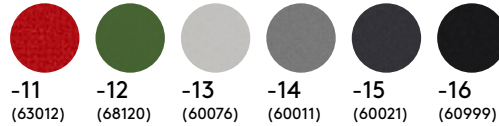

**Twist Melange**

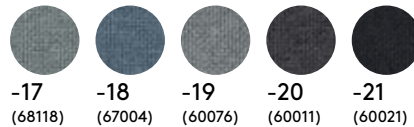

**Event Screen**

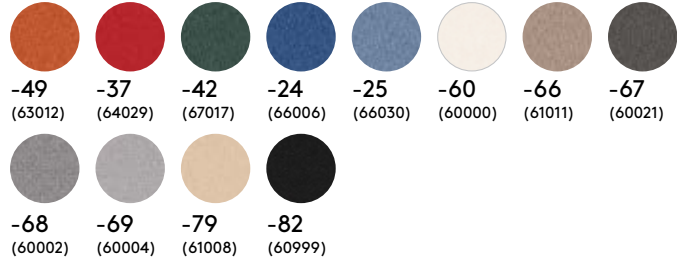

**Atlantic**

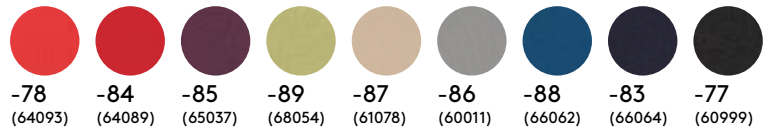

**Camira Blazer Lite**

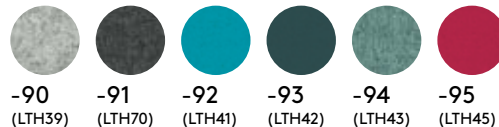

**Teknisk information**

Bordsskärmen består av en ljudabsorberande fyllning som är monterad inuti en solid träram, tjocklek: 30/50 mm. Skärmen är klädd med textil på båda sidorna. Bordsbeslag i stål (färg: svart, grå och vit). 90 graders beslag finns tillgängliga för att två skärmar ska kunna mötas och behålla stabiliteten i en vinkel.

**Technical information**

The table screen consists of a sound-absorbent filling mounted within a solid wood frame. Thickness: 30/50 mm. The screen is upholstered with fabric on both sides. Steel desk fittings (colours: black, white, and grey). 90-degree fittings are available so that two screens can be joined to maintain stability when used at an angle.

**Technische Informationen**

Die Tischtrennwand besteht aus einer schallabsorbierenden Akustikfüllung in einem soliden Holzrahmen, Stärke: 30/50 mm. Die Trennwand ist auf beiden Seiten mit Stoff bezogen. Befestigungsklemmen aus Stahl (Farben: schwarz, grau und weiß). Es sind 90° Verbinder erhältlich, mit denen zwei Trennwände stabil im Winkel zueinander zusammengefügt werden können.

# Soneo



Med sina raka hörn passar Soneo perfekt till att skapa sammankopplade skärmenheter i det öppna kontorslandskapet. Dess ljudabsorberande egenskaper i kombination med det stora urvalet kulörer och standardtyger, gör att den enkelt blir en lätt-placerad favorit som smälter in på arbetsplatsen.

Thanks to its straight corners, Soneo is perfect for creating connected screen units within open-plan offices. Its sound-absorbency properties combined with a wide range of colours and standard fabrics mean that it is an easily installed favourite that blends into the workplace.

Mit seinen geraden Ecken ist Soneo ideal, um in der offenen Bürolandschaft zusammengesetzte Trennwandeneinheiten zu bilden. Seine schallabsorbierenden Eigenschaften, in Kombination mit der großen Auswahl an Farben und Standardbezügen, machen ihn schnell zu einem einfach platzierbaren Favoriten, der mit der Umgebung förmlich verschmilzt.

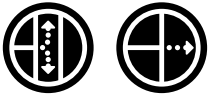

**Absorption och dämpning**  
Absorption and attenuation  
Absorption und Dämpfung

Equivalent Sound Absorption Area  
(m<sup>2</sup> Sabine)/Unit\*

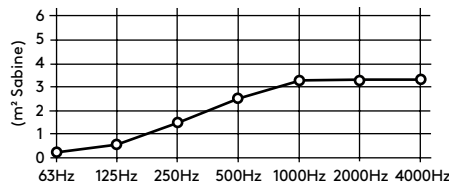

\*=Test dimensions:  
Soneo floor screen  
3,4 m<sup>2</sup> double-sided.  
For more information:  
acousticsfacts.com

**Mått/Dimensions/Maße**

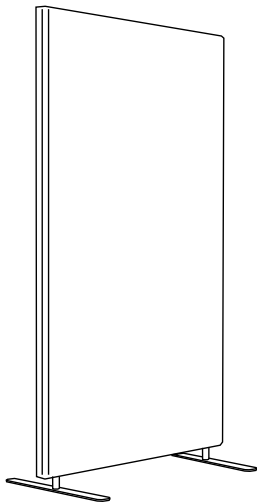

Golvskärm/Floor screen/Stellwand

**b×h×d/w×h×d mm**  
800×1360×50  
1000×1360×50  
1200×1360×50  
800×1500×50  
1000×1500×50  
1200×1500×50  
800×1700×50  
1000×1700×50  
1200×1700×50

**Tillbehör/Accessories/Zubehör**

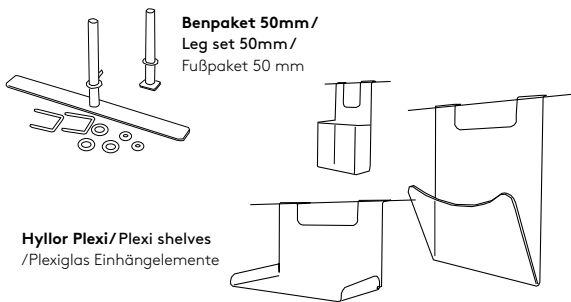

Benpaket 50mm/  
Leg set 50mm/  
Fußpaket 50 mm

Hyllor Plexi/Plexi shelves  
/Plexiglas Einhängelemente

**Standardfärger/Standard colours/Standardfarben**

**Twist**

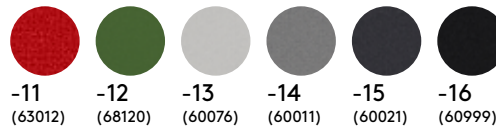

**Twist Melange**

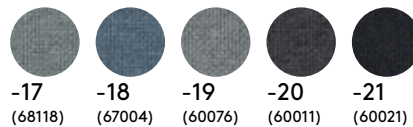

**Event Screen**

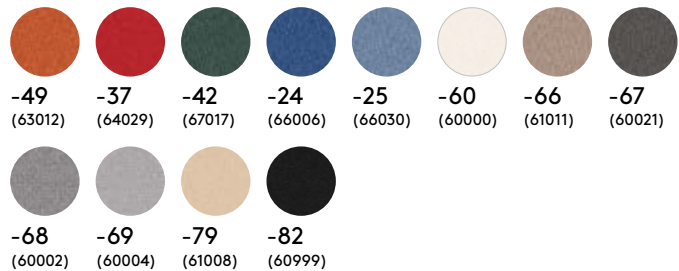

**Atlantic**

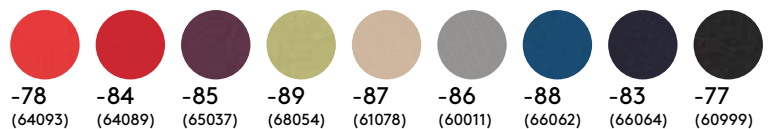

**Camira Blazer Lite**

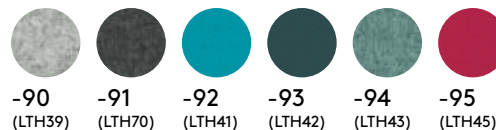

**Teknisk information**

Skärmen består av en ljudabsorberande fyllning som är monterad inuti en solid träram, tjocklek: 50 mm. Skärmen är klädd med textil på båda sidorna. Metallfötter (färg: svart eller vit), tillgängliga i höjd 50mm. Kopplingsbeslag möjliggör att flera skärmar kan kopplas samman.

**Technical information**

The screen consists of a sound-absorbent filling mounted within a solid wood frame. Thickness: 50mm. The screen is upholstered with fabric on both sides. Metal feet (colours: black or white) available in height of 50mm. Connectors allow several screens to be linked together in a row.

**Technische Informationen**

Die Trennwand besteht aus einer schallabsorbierenden Akustikfüllung in einem soliden Holzrahmen, Stärke: 50 mm. Die Trennwand ist auf beiden Seiten mit Stoff bezogen. Metallfüße (Farbe: schwarz oder weiß) in 50 mm Höhe erhältlich. Mit Verbindungsbeschlägen können mehrere Trennwände in Reihe verbunden werden.

# Soneo



Likt golvskärmen i samma serie blir Soneo bordsskärm enkelt en favorit på kontoret. Dess raka linjer och stilrena form gör den lättplacerad, den passar utmärkt i kontorslandskap där flera skärmar tillsammans skapar en stilren och ljudabsorberande helhet.

Like the floor screen in the same series, the Soneo table screen is a clear office favourite. Its straight lines and sleek design make it easy to place, while it fits perfectly in office environments where multiple screens can be linked together to create a cohesive, stylish, and sound-absorbent space.

Wie die Stellwand derselben Reihe wird die Soneo Tischtrennwand leicht ein Favorit im Büro. Mit ihren klaren Linien und ihrer stilvollen Form ist sie leicht zu platzieren und passt ausgezeichnet in Bürolandschaften, wo mehrere Trennwände zusammen eine stilechte und schallabsorbierende Einheit bilden.



**Absorption och dämpning**  
Absorption and attenuation  
Absorption und Dämpfen

## Mått/Dimensions/Maße

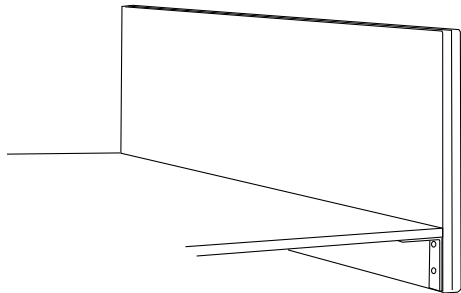

Bordsskärm/Table screen/Tischtrennwand

b×h×d/w×h×d mm  
800×600×50/30  
1000×600×50/30  
1200×600×50/30  
1400×600×50/30  
1600×600×50/30  
1800×600×50  
2000×600×50

## Tillbehör/Accessories/Zubehör

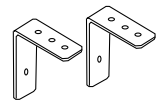

Bordsbeslag/Fittings/  
Befestigungsklemmen

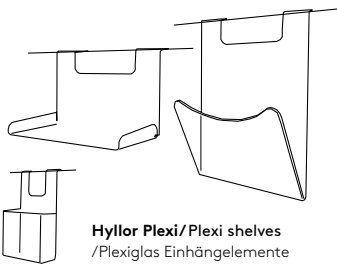
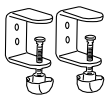

Hyllor Plexi/Plexi shelves  
/Plexiglas Einhängelemente

## Teknisk information

Skärmen består av en ljudabsorberande fyllning som är monterad i mitten av en solid träram, tjocklek: 50 mm eller 30 mm. Skärmen är klädd med textil på båda sidorna. Bordsbeslag i två olika modeller i stål (färg: grå resp. svart, grå eller vit). Det finns även ett beslag som lämpar sig för skärmar som ska mötas i ett bordshörn; 90 graders vinkel.

## Technical information

The screen consists of a sound-absorbent filling mounted in the centre of a solid wood frame. Thickness: 50mm or 30mm. The screen is upholstered with fabric on both sides. Table fittings available in two steel models (colours: grey, or black, white, and grey). Table fittings suitable for screens joined at the corner of the desk (90-degree angle) are also available.

## Technische Informationen

Die Trennwand besteht aus einer schallabsorbierenden Akustikfüllung in einem soliden Holzrahmen, Stärke: 50 mm oder 30 mm. Die Trennwand ist auf beiden Seiten mit Stoff bezogen. Befestigungsklemmen, zwei verschiedene Modelle, aus Stahl (Farbe: schwarz, grau oder weiß). Es sind Verbinder erhältlich, mit denen Trennwände in Tischecken im 90° Winkel zueinander zusammengefügt werden können.

## Standardfärger/Standard colours/Standardfarben

### Twist

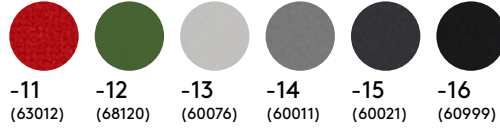

### Twist Melange

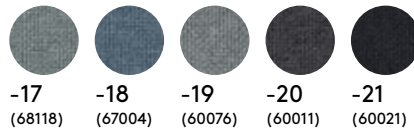

### Event Screen

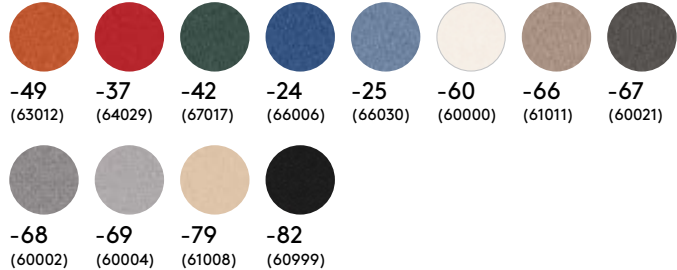

### Atlantic

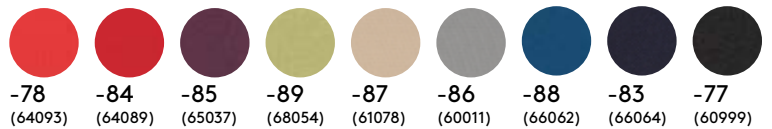

### Camira Blazer Lite

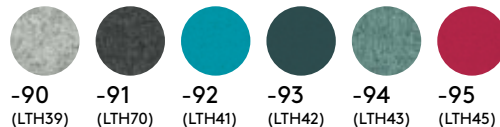

# Stitch

Design **Stefan Borselius**



**Kuddar, filtar och dunjackor har varit inspiration till golvskrämen Stitch. Skrämen är mycket mjuk både i själva materialen och i uttrycket, vilket gör den till en utmärkt ljudabsorbent. Benen är tillverkade av lackad ask och har likt skrämen ett mjukt och vänligt formspråk.**

Pillows, blankets, and bomber jackets have inspired the Stitch floor screen. Both the material and the look of the screen are soft, making it an excellent sound absorber. The legs are made of lacquered ash and, like the screen, feature a soft and informal design.

Die Stellwand Stitch wurde von Kissen, Decken und Steppjacken inspiriert. Die Trennwand ist sehr weich, sowohl das eigentliche Material betreffend als auch den Ausdruck, was sie zu einem ausgezeichneten Schallabsorber macht. Die Füße sind aus lackiertem Eschenholz gefertigt und zeichnen sich, wie die Trennwand selbst, durch eine weiche und freundliche Formsprache aus.





**Absorption och dämpning**  
Absorption and attenuation  
Absorption und Dämpfen

**Mått/Dimensions/Maße**

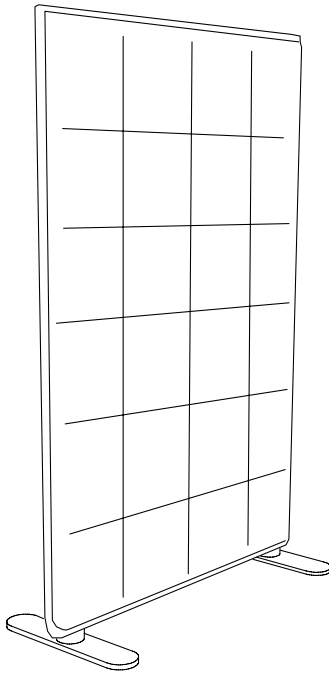

**Golvskärm/  
Floor screen/  
Stellwand**  
  
**b×h×d/w×h×d mm**  
1000x1500x80

**Standardfärger/Standard colours/Standardfarben**

**Moody**

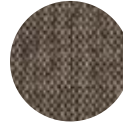

**-20**  
(7)

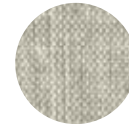

**-30**  
(56)

**Ben/Legs/Füße**

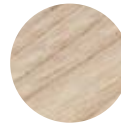

**Ask/ Ash/Esche**

**Equivalent Sound Absorption Area**  
(m<sup>2</sup> Sabine)/Unit\*

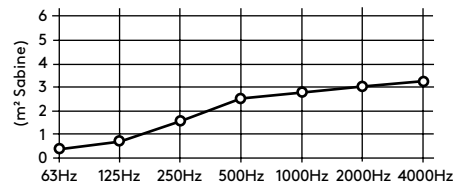

\*=Test dimensions:  
Stitch floor screen  
3 m<sup>2</sup> double-sided  
For more information:  
acousticsfacts.com

**Teknisk information**

Skärmen består av en ljudabsorberande fyllning, monterad inuti en solid träram. Runt ramen finns en separat klädsel, bestående av fiberfyllning och tyg. Benen har en stålkonstruktion med ett skal av askträ.

**Technical information**

The screen consists of a sound-absorbent filling mounted within a solid wood frame. The frame has a separate covering made of fabric and a fibre filling. The legs have a steel structure and ash shell.

**Technische Informationen**

Die Trennwand besteht aus einer schallabsorbierenden Akustikfüllung in einem soliden Holzrahmen. Der Rahmen ist mit einem separaten Bezug aus Faserfüllung und Stoff bezogen. Die Stellfüße besitzen eine Stahlkonstruktion mit einer Umhüllung aus Eschenholz.

# Triline

Design **Anya Sebton**



**Trilines vinklar är mer än ett estetiskt ställningstagande; formen i sig bidrar till utökade akustiska kvalitéer: genom sin triangulära form hindras ljudvågorna från att studsas rakt, vilket bidrar till en bättre akustikmiljö. Triline passar utmärkt både som fristående skärm och i sammankopplade enheter.**

Triline's angles are more than aesthetic – its very shape helps to enhance the screen's acoustic qualities. The triangular shape diffuses the sound waves and so helps to create a better acoustic environment. Triline is ideal both as a stand-alone screen and connected to additional units.

Trilines Winkel sind mehr als nur ein ästhetisches Statement; ihre Form an sich trägt zur Qualität der Akustik bei: die dreieckige Form verhindert, dass Schallwellen geradewegs zurückgeworfen werden, was die Akustik der Umgebung verbessert. Triline kann ausgezeichnet einzeln oder in zusammengefügte Einheiten verwendet werden.



**Absorption, diffusion och dämpning**  
 Absorption, diffusion and attenuation  
 Absorption, Diffusion und Dämpfen

## Mått/Dimensions/Maße

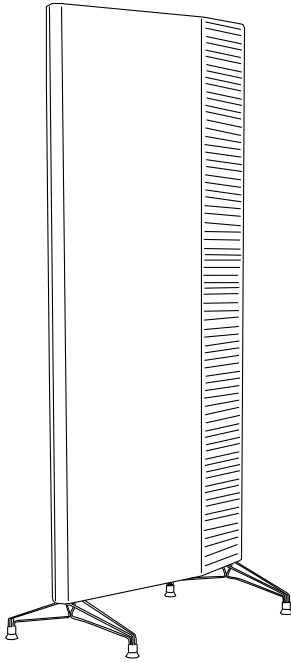

**Golvskärm/  
 Floor screen/  
 Stellwand**

**bxh/wxh mm**  
 800x1360/1500/1700  
 1000x1360/1500/1700  
 1200x1360/1500/1700

## Standardfärger/Standard colours/Standardfarben

### Atlantic

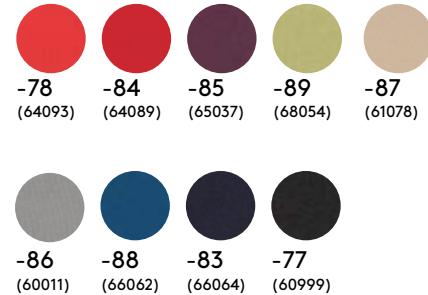

Equivalent Sound Absorption Area  
 (m<sup>2</sup> Sabine)/Unit\*

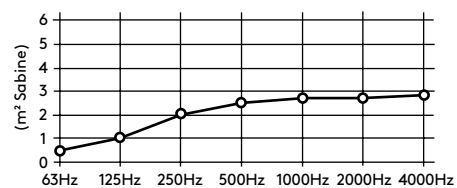

\*=Test dimensions:  
 Triline floor screen  
 3,4 m<sup>2</sup> double-sided  
 For more information:  
[acousticsfacts.com](http://acousticsfacts.com)

## Teknisk information

Skärmen består av ljudabsorberande fyllning monterad inuti en solid träram, tjocklek: 85 mm. Skärmen är täckt av tyg på båda sidor. En karakteristisk triangulär form på ena sidan som diffuserar ljudvågor. Den andra skärmsidan är helt slät. Metallfötter (färg: svart eller krom) är tillgängliga i höjd 130 mm. Kopplingsbeslag möjliggör att flera skärmar kan kopplas samman till en större enhet.

## Technical information

The screen consists of a sound-absorbent filling mounted within a solid wood frame. Thickness: 85mm. The screen is upholstered with fabric on both sides. It has a characteristic triangular shape on one side, which diffuses sound waves. The other side of the screen is completely smooth. Metal feet (colours: black or chrome) available in 130mm height. Connectors allow several screens to be linked together to make a larger unit.

## Technische Informationen

Die Trennwand besteht aus einer schallabsorbierenden Akustikfüllung in einem soliden Holzrahmen, Stärke: 85 mm. Die Trennwand ist auf beiden Seiten mit Stoff bezogen. Die charakteristische dreieckige Form auf der einen Seite bricht Schallwellen. Die andere Seite ist völlig eben. Metallfüße (Farbe: schwarz oder chrom) in 130 mm Höhe erhältlich. Mit Verbindungsbeschlägen können mehrere Trennwände zu einer größeren Einheit verbunden werden.

# Window

Design **Jonas Forsman**



**Window är en tidningsdisplay som fungerar som ljudabsorbent likväl en ljudabsorbent som fungerar som tidningsdisplay. Den modulära uppbyggnaden gör att Window kan göras precis så stor som behövs. Den dubbelsidiga skärmen passar utmärkt som en rumsavdelare.**

Window is a magazine and newspaper display stand that acts as a sound absorber. Or vice versa - a sound absorber that acts as a magazine and newspaper display stand. Thanks to its modular design, Window can be made to the exact size required. The double-sided screen is perfect as a room divider.

Window ist eine Zeitschriftenauslage, die als Schallabsorber fungiert, oder ein Schallabsorber mit Funktion einer Zeitschriftenauslage. Durch die modulare Bauweise kann Window genau auf die erforderliche Größe gebracht werden. Die doppelseitige Trennwand eignet sich ausgezeichnet als Raumteiler.



**Absorption, diffusion och dämpning**  
 Absorption, diffusion and attenuation  
 Absorption, Diffusion und Dämpfen

**Mått/Dimensions/Maße**

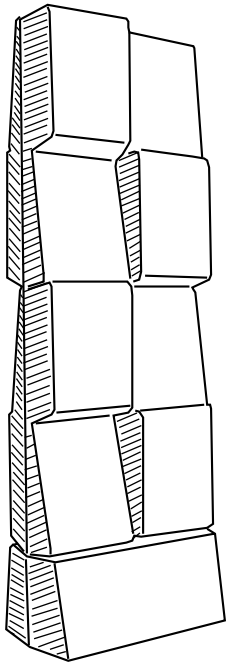

**Golvskärm**  
 Floor screen  
 Stellwand

**b×hxd/w×hxd mm**  
 554x1706x260

**Standardfärger/Standard colours/Standardfarben**



**Svart/Black**  
 /Schwarz



**Mörkgrå/Dark**  
 grey/Dunkelgrau



**Ljusgrå/Light**  
 grey/Hellgrau

**Golvstativ/Floor stand/Ständer**



**Vit/White/Weiß**



**Svart/Black/Schwarz**

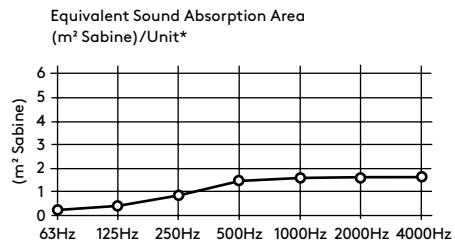

\*=Test dimensions:  
 Window wall screen  
 1,58 m<sup>2</sup>  
 For more information:  
[acousticsfacts.com](http://acousticsfacts.com)

**Teknisk information**

Window består av formpressad filt, med en insida av ljudabsorberande, återvunnen fiberskiva. Golvstativet består av vit- eller svartlackerad MDF-skiva utrustad med ställfötter. Filtmodulerna monteras enkelt på golvstativet utan några verktyg.

**Technical information**

Window consists of shaped and compressed felt, which covers a sound-absorbent recycled fibreboard. The floor stand consists of an MDF sheet painted either black or white which is fitted with adjustable feet. The felt modules are easily fitted to the floor stand with no tools required.

**Technische Informationen**

Window besteht aus formgepresstem Filz, innen mit einer schallabsorbierenden, recycelten Faserplatte versehen. Der Ständer besteht aus weiß oder schwarz lackierter MDF-Platte mit verstellbaren Stellfüßen. Die Filzmodule werden völlig ohne Werkzeug einfach auf den Ständer montiert.

# VIP

Design **Friis & Moltke**



**Presentationsskärmen VIP är en flexibel och elegant produkt som ramas in av en karakteristisk naturanodiserad aluminiumprofil. Flera skärmar kan kopplas samman och vinklas.**

The VIP presentation screen is a flexible and elegant product, framed by a characteristic natural anodised aluminium profile. Multiple screens can be linked together and angled accordingly.

VIP - ein flexibles und elegantes System. Die Präsentationswand wird von einem charakteristischen, natur eloxierten Aluminiumprofil eingerahmt. Mehrere Trennwände können in Reihe verbunden und gewinkelt werden.



**Absorption och dämpning**  
Absorption and attenuation  
Absorption und Dämpfen

## Mått/Dimensions/Maße

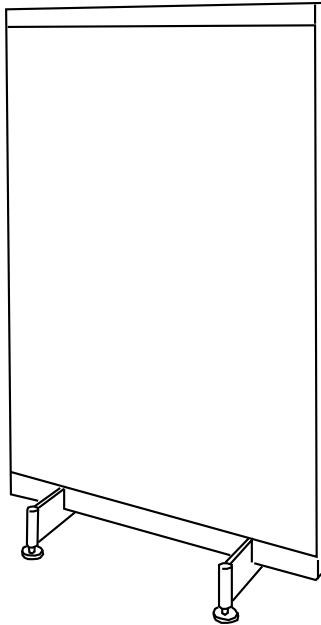

**Golvskärm**  
Floor screen  
Stellwand

**b×h/w×h mm**  
1200×1305  
1200×1505  
1200×1705  
1200×1905

## Standardfärger/Standard colours/Standardfarben

### Event Screen

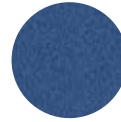

**-24**  
(66006)

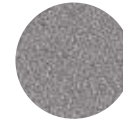

**-68**  
(60002)



**-82**  
(60999)

### Ram/Frame/Rahmen



**Naturanodiserad/Silver anodised**  
/Silber eloxiert

## Tillbehör/Accessories/Zubehör

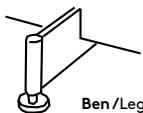

**Ben /Leg/ Fuß**

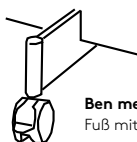

**Ben med hjul /Leg with wheels/**  
Fuß mit Rollen

### Teknisk information

Panelen består av en träfiberplatta som kläs med standardtextil Event Screen. Ramar och fötter i naturanodiserad aluminium (justerbara fötter eller låsbara hjul). VIP är även tillgänglig med whiteboard- eller glasyta.

### Technical information

The panel consists of fibreboard upholstered in the standard Event Screen fabric. The frame and feet are made of natural anodised aluminium (adjustable feet or lockable wheels). The screen is also available with a whiteboard or glass surface.

### Technische Informationen

Das Paneel besteht aus einer Holzfaserverplatte, die mit dem Standardstoff Event Screen bezogen ist. Rahmen und Stellfüße in natur eloxiertem Aluminium (verstellbare Füße oder arretierbare Rollen). Die Trennwand ist auch mit Whiteboard- oder Glasoberfläche erhältlich.

# Silverlink

Design **Friis & Moltke**

**Silverlink - ett stabilt system där flera enheter kan kopplas samman. Ram och fötter i aluminium med grå plasthörn. Panelen kläs med standardtextil Event Screen. Panelen är även tillgänglig med gummi- eller skrivvyta.**

Silverlink - a stable system allows multiple units to be linked together. The frame and feet are in aluminium with grey plastic corners. The panel is upholstered using the standard Event Screen fabric. It is also available with a surface made of rubber, or a writing surface.

Silverlink - Ein stabiles System, bei dem mehrere Einheiten miteinander verbunden werden können. Rahmen und Stellfüße in Aluminium mit grauen Kunststoffecken. Das Paneel ist standardmäßig mit Event Screen bezogen. Das Paneel ist auch mit Gummi- oder Schreiboberfläche erhältlich.

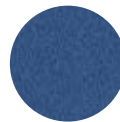

-24  
(66006)

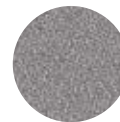

-68  
(60002)



-82  
(60999)

b×h/w×h mm  
1215x1215  
1215x1600  
1215x1750  
1215x1900



**Dämpning**  
Attenuation  
Dämpfen





Dämpfung  
Attenuation  
Dämpfen



## Logic

Logic är en lätt och smidig skärm. Dess benprofiler i vit- eller naturanodiserad aluminium löper i ett teleskopspår vilket gör att skärmen kan ställas in i tre olika höjder. Skärmskivan består av en hårdskumplatta klädd med grå Event Screen-textil, som är lätt att nåla i.

Logic is a simple, hassle-free screen. Its legs, in white or natural anodised aluminium, can be raised or lowered via the telescopic tracks, which allow the screen to be adjusted to three different heights. The screen surface consists of a hard foam pad upholstered in grey Event Screen fabric, making it ideal for pinning things to.

Logic ist eine leichte und praktische Trennwand. Mittels der Teleskopständer in weiß oder natur eloxiertem Aluminium kann die Trennwand auf drei verschiedene Höhen eingestellt werden. Die Paneele bestehen aus Hartschaum, der mit grauem Event Stoff bezogen ist. Heftzwecken können also leicht verwendet werden.



b×h/w×h mm  
968×1518  
1218×1518

-69  
(60004)

## Skärm 25

Skärm 25 finns som enkelskärm eller som 3-pack (sammansatt av tre enkelskrmar). Stomme av aluminium, panelen består av en porös polyesterskiva klädd i textil. Standardtextil är Event Screen i tre olika färger. Skärm 25 finns tillgänglig med eller utan hjul.

Screen 25 is available as a single screen or as a pack of three (consisting of three single screens). The body comes in aluminium and the panel consists of a porous polyester sheet upholstered in fabric. The standard fabric is Event Screen in three different colours. Screen 25 is available with or without wheels.

Screen 25 ist als einzelne Trennwand erhältlich oder als 3-er Set (zusammengefügt aus drei einzelnen Trennwänden). Der Rahmen besteht aus Aluminium, das Paneel aus einer mit Stoff bezogenen, porösen Polyesterplatte. Standardbezug ist Event Screen in drei verschiedenen Farben. Screen 25 ist mit oder ohne Rollen erhältlich.



-24 (66006)   -69 (60004)   -82 (60999)

b×h/w×h mm  
3\*950×1600  
3\*950×1800  
850+950+850×1600 (w. wheels)  
850+950+850×1800 (w. wheels)

## Var flexibel och yteffektiv - skapa rum i rummet med akustikskärmar.



Be flexible and space-efficient  
- create a room within a room with acoustic screens.

Seien Sie flexibel und nutzen Sie Flächen effektiv  
- schaffen Sie einen Raum im Raum mit Akustiktrennwänden.

## Med bordsskärmar kan du forma de avskilda arbetsplatser som behövs för full koncentration och fokus.

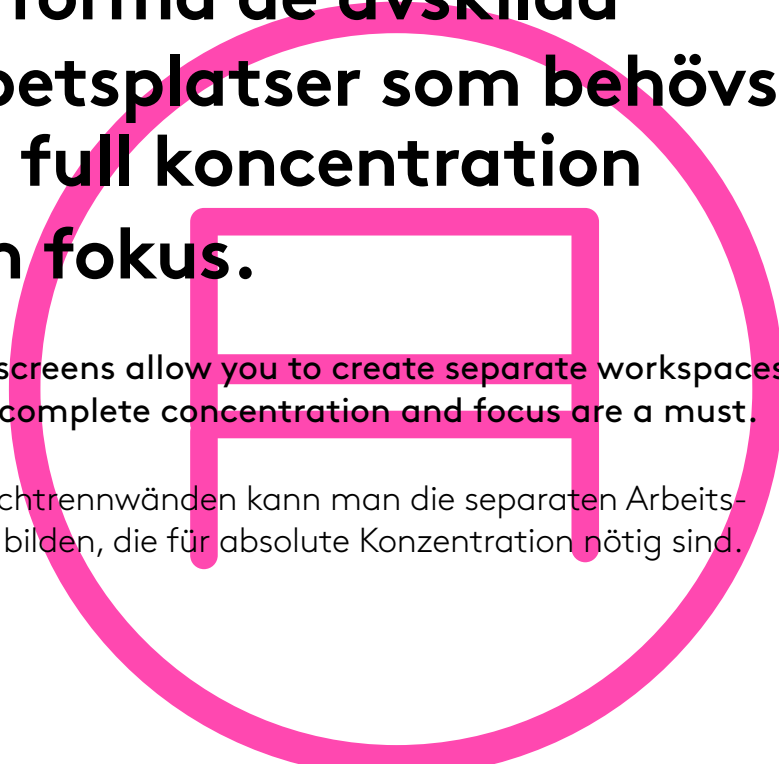

Table screens allow you to create separate workspaces when complete concentration and focus are a must.

Mit Tischtrennwänden kann man die separaten Arbeitsplätze bilden, die für absolute Konzentration nötig sind.



